

SHARP®

MODELL

UX-500
UX-510

TELEFAX

BEDIENUNGSANLEITUNG



1. Installation
2. Anfangseinstellungen
3. Senden von Originalen
4. Empfang
5. Kopieren
6. Telefonfunktionen
7. Anschluß eines Anrufbeantworters
8. Sonderfunktionen
9. Optionale Einstellungen
10. Ausdruck von Berichten und Listen
11. Wartung
12. Störungsbeseitigung

CAUTION:

For a complete electrical disconnection pull out the mains plug.

VORSICHT:

Zur vollständigen elektrischen Trennung vom Netz den Netzstecker ziehen.

ATTENTION:

Pour obtenir une mise hors-circuit totale, débrancher la prise de courant secteur.

AVISO:

Para una desconexión eléctrica completa, desenchufar el enchufe del tomacorriente.

VARNING:

För att helt koppla från strömmen, dra ut stickproppen.

ATTENZIONE:

Per un totale scollegamento elettrico rimuovere la spina di corrente.

"The mains outlet (socket-outlet) shall be installed near the equipment and shall be easily accessible."

"De aansluiting op de stroomvoorziening (stopkontakt) moet nabij het apparaat zijn aangebracht en moet gemakkelijk bereikbaar zijn."

Ett nätuttag (vägguttag) bör befinna sig nära utrustningen och vara lätt att tillgå.

La presa di corrente deve essere installata vicino all'apparecchio, e deve essere facilmente accessibile.

El tomacorriente principal se debe encontrar cerca del aparato y debe ser fácil de acceder a él.

"Die Netzsteckdose (Wandsteckdose) sollte in der Nähe des Geräts installiert werden und leicht zugänglich sein."

Stikkontakt skal være placeret nær faxen og være let tilgængelig.

Pääpistoke (pistokkeen poisto) tulee asentaa lähelle laitetta ja tulee olla helposti poistettavissa.

Stikkkontakten må være monteret i nærheten av utstyret og den må være lett tilgjengelig.

La prise de courant principale (d'alimentation) doit être située près de l'appareil et facilement accessible.

This equipment complies with the requirements of Directives 89/336/EEC and 73/23/EEC as amended by 93/68/EEC.

Dieses Gerät entspricht den Anforderungen der EG-Richtlinien 89/336/EWG und 73/23/EWG mit Änderung 93/68/EWG.

Ce matériel répond aux exigences contenues dans les directives 89/336/CEE et 73/23/CEE modifiées par la directive 93/68/CEE.

Dit apparaat voldoet aan de eisen van de richtlijnen 89/336/EEG en 73/23/EEG, gewijzigd door 93/68/EEG.

Dette udstyr overholder kravene i direktiv nr. 89/336/EEC og 73/23/EEC med tillæg nr. 93/68/EEC.

Quest' apparecchio è conforme ai requisiti delle direttive 89/336/EEC e 73/23/EEC, come emendata dalla direttiva 93/68/EEC.

Η εγκατάσταση αυτή ανταποκρίνεται στις απαιτήσεις των οδηγιών της Ευρωπαϊκής Ένωσης 89/336/EOK και 73/23/EOK, όπως οι κανονισμοί αυτοί συμπληρώθηκαν από την οδηγία 93/68/EOK.

Este equipamento obedece às exigências das directivas 89/336/CEE e 73/23/CEE, na sua versão corrigida pela directiva 93/68/CEE.

Este aparato satisface las exigencias de las Directivas 89/336/CEE y 73/23/CEE, modificadas por medio de la 93/68/CEE.

Denna utrustning uppfyller kraven enligt riktlinjerna 89/336/EEC och 73/23/EEC så som kompletteras av 93/68/EEC.

Dette produktet oppfyller betingelsene i direktivene 89/336/EEC og 73/23/EEC i endringen 93/68/EEC.

Tämä laite täyttää direktiivien 89/336/EEC ja 73/23/EEC vaatimukset, joita on muutettu direktiivillä 93/68/EEC.

89/336/EEC : EMC directive 73/23/EEC : Low voltade directive 93/68/EEC : CE Mark regulation

Einführung

Wir danken Ihnen, daß Sie sich für das Normal papier fax UX-500/UX-510 entschieden haben. Das Gerät bietet eine Vielzahl von eigens konzipierten Sonderfunktionen, mit denen Sie den Umfang und die Leistung Ihrer Kommunikationen steigern können.

Diese Anleitung liefert Ihnen einfach zu befolgende Anweisungen für Aufstellung und Benutzung des UX-500/UX-510. Das Inhaltsverzeichnis zeigt Ihnen, in welchem Kapitel sich die einzelnen Anweisungen für die verschiedenen Funktionen befinden. Da es nicht erforderlich ist, zuerst jedes Kapitel ausführlich durchzulesen, empfehlen wir Ihnen, die einzelnen Kapitel wenigstens kurz zu überfliegen.

Bei Fragen oder Problemen, die dieses Handbuch nicht beantworten bzw. lösen kann, sollten Sie sich an Ihren Sharp Händler wenden.

Wichtige Sicherheitshinweise

- Wenn einer Ihrer Telefonapparate nicht ordnungsgemäß funktioniert, sollten Sie ihn sofort von der Telefonleitung trennen. Ansonsten kann das Telefonnetz gestört werden.
- Die Anschlußbuchse sollte in der Nähe des Gerätes installiert und leicht zugänglich sein.
- Der Anschluß der Anlage mit den notwendigen Verdrahtungen sollte niemals während eines Gewitters erfolgen.
- Telefonanschlüsse niemals in Naßbereichen verlegen; es sei denn, die Anschlüsse sind speziell für einen solchen Einsatz ausgelegt und entsprechend gekennzeichnet.
- Niemals blanke Telefondrähte oder Anschlußklemmen berühren, bevor die Telefonleitung nicht vom Netz abgeklemmt ist.
- Beim Verlegen von Telefonleitungen sorgfältig und mit der nötigen Vorsicht vorgehen.
- Das Telefon während eines Gewitters nicht benutzen. Ausgenommen sind drahtlose Telefone. Andernfalls besteht ein geringes Risiko, daß Sie einen Stromschlag bekommen können.
- Um das Austreten von Gas zu melden, sollten Sie kein Telefon benutzen, das sich in unmittelbarer Nähe dieser Gefahrenquelle befindet.
- Installieren oder benutzen Sie das Gerät nicht in der Nähe von Wasser, und berühren Sie es nicht mit feuchten Händen. Lassen Sie keine Flüssigkeiten auf das Gerät gelangen.

Inhaltsverzeichnis

1	Installation	1
	Auspacken (Checkliste)	1
	Installation der Druckfolie	2
	Anschlüsse.	6
	Zubehör	9
	Papier einlegen	10
2	Anfangseinstellungen	13
	Setup	13
	Bedienfeld	14
	Eingabe von Name und Faxnummer	16
	Eingabe von Buchstaben für Namen	17
	Datum und Uhrzeit einstellen	20
	Auswahl der Empfangsart.	21
	Speichern von Nummern für die Wählautomatik.	22
	Lautstärke einstellen	26
3	Senden von Originalen	27
	Übertragbare Originale	27
	Original einlegen.	28
	Wahlweise Einstellungen für die Übertragung.	29
	Wählen und Übertragen	32
4	Empfang	37
5	Kopieren	41
6	Telefonfunktionen	44
7	Anschluß eines Anrufbeantworters	47
	Vorbereitungen	47
	Hinweise zur Bedienung.	48
	Anrufbeantwortereinstellungen	51

8	Sonderfunktionen	53
	Fremdfaxschutz	53
	Speicher	55
	Rundsenden	57
	Abruf (eine Faxübertragung abrufen)	59
	Timer-Funktion	62
	Programmeingabe und Programmnutzen	64
9	Optionale Einstellungen	69
10	Ausdruck von Berichten und Listen	75
11	Wartung	79
12	Störungsbeseitigung	81
	Probleme und Lösungen	81
	Nachrichten und Signale	84
	Papierstau beseitigen	86
	Spezifikationen	88
	Kurzbedienungsanleitung	91

Installation

Auspacken (Checkliste)

Nachdem Sie Ihr Faxgerät ausgepackt haben, sollten Sie sicherstellen, daß alle unten abgebildeten Teile vorhanden sind. Wenn dies nicht der Fall ist, wenden Sie sich bitte an Ihren Händler.

Abdeckung
Papierfach

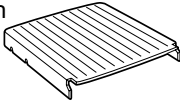

Papierfach

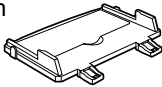

Hörer

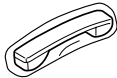

3 Zahnräder
und 1 Flansch



Musterrolle
Druckfolie

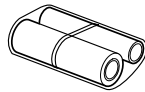

Etiketten für die
Zielwahltasten



Bedienungs-
anleitung

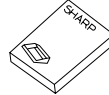

Spiralkabel
des Hörers



Telefonkabel

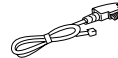

Auffangbügel
(zwischen
Karton und
Umverpackung)



Punkte, auf die bei der Vorbereitung zu achten ist

- ◆ Das Gerät muß auf einer ebenen Fläche aufgestellt werden.
- ◆ Das Gerät ist nicht in unmittelbarer Nähe von Klimaanlage sowie Heizlüftern aufzustellen und nicht direktem Sonnenlicht und Staub auszusetzen.
- ◆ Die Vorder- und Rückseite sowie die Seitenteile des Geräts sollten leicht zugänglich sein. Insbesondere sollte die Vorderseite des Geräts frei bleiben, da sonst das Original beim Verlassen des Geräts einen Papierstau verursachen kann.
- ◆ Wenn das Faxgerät von einem kalten an einen warmen Ort gebracht wird, kann das Vorlagenglas beschlagen, was ein korrektes Abtasten der zu übertragenden Originale verhindert. Schalten Sie das Gerät ein und warten Sie etwa 2 Stunden, bevor Sie das Faxgerät in Betrieb nehmen.
- ◆ Wenn es in Ihrer Region häufig zu Blitzschlag und Spannungsstößen kommt, empfehlen wir die Installation von Netzfiltern für die Netz- und Telefonleitungen. Netzfilter sind in den meisten Telefonfachgeschäften erhältlich.

Installation der Druckfolie

Die Druckereinheit in Ihrem Faxgerät druckt Text und Bilder, indem Wärme auf die Druckfolie abgegeben wird. Dadurch wird Tinte von der Folie auf das Blatt übertragen. Verfahren Sie nach den folgenden Schritten, um die Druckfolie auszutauschen.

1 Drücken Sie auf den Knopf mit der Aufschrift **OPEN**, und öffnen Sie die Papierfachabdeckung.

- **Achtung!** Der Druckkopf (der Metallstreifen auf der Unterseite der Abdeckung) erwärmt den Druckfilm und kann heiß sein, wenn gerade ein Original gedruckt worden ist.

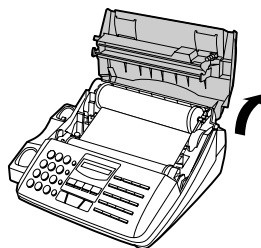
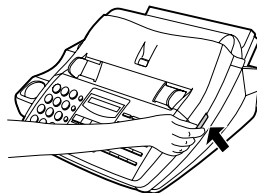
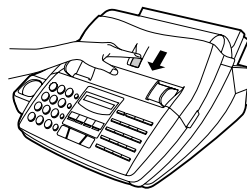

2 Wenn Sie die Druckfolie ersetzen, nehmen Sie die alte Folie aus dem Druckerfach, und entfernen Sie die drei grünen Zahnräder und den grünen Flansch von den Spulenenden. **WERFEN SIE DIE GRÜNEN ZAHNRÄDER UND DEN GRÜNEN FLANSCH NICHT WEG!**

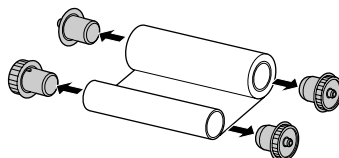
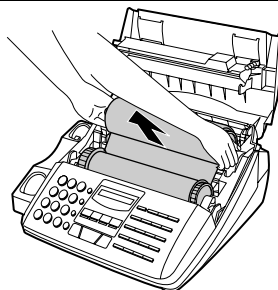

- 3** Neue Druckfolie aus der Verpackung nehmen und zwei der drei Zahnräder in die Enden der Spule mit der Druckfolie einsetzen (siehe Abbildung). Sicherstellen, daß die Vorsprünge an den Zahnrädern korrekt in den Schlitzen in den Spulenden einrasten.

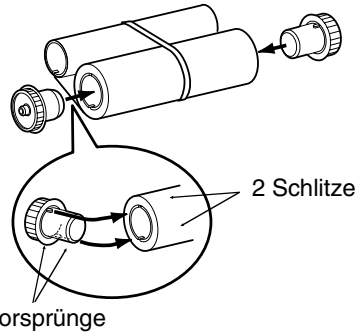

- Das Band, das die Spulen zusammenhält, noch nicht entfernen.

- 4** Leere Spule so halten, daß sich die Seite mit einem Schlitz links befindet. Spulen in das Vorderteil des Druckerfachs absenken, so daß die Zahnräder in den Spulenden mit der eingelegten Folie in die Schlitze eingreifen, die sich auf jeder Seite des Druckerfachs befinden.

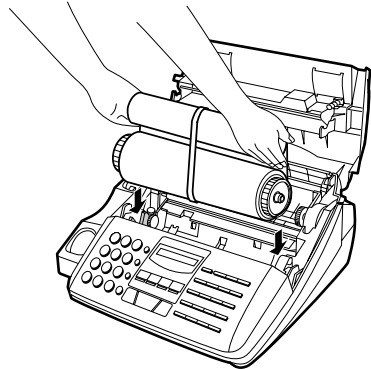

- 5** Schneiden Sie das Band, das die Spulen zusammenhält mit der Schere durch, und entfernen Sie es. Setzen Sie das verbleibende Zahnrad in das rechte Ende der leeren Spule und den Flansch in das linke Ende der leeren Spule ein. Achten Sie darauf, daß die kleinen Vorsprünge am Zahnrad und der Vorsprung am Flansch in den Schlitzen der Spulenden einrasten (das Zahnrad hat zwei Vorsprünge und der Flansch nur einen Vorsprung).

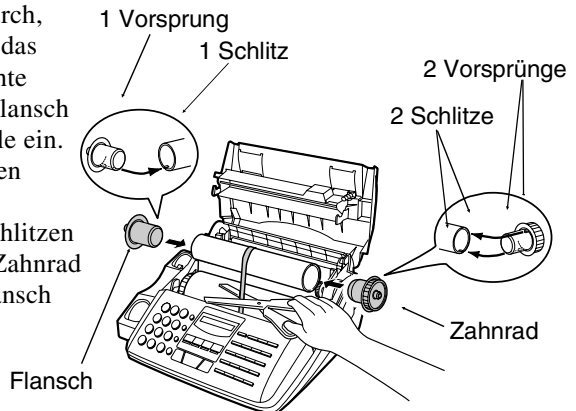

- 6** Leere Spule nach hinten zum Druckerfach ziehen und dabei die blaue Folie von der Spule mit dem Film abwickeln.

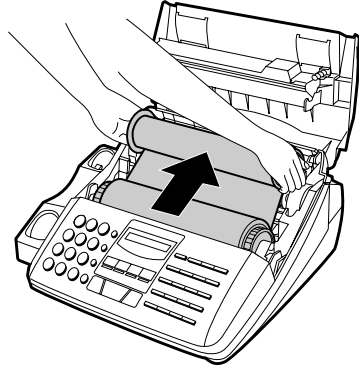

- 7** Leere Spule in die Rückwand des Druckerfachs legen, so daß Zahnrad und Flansch korrekt in die Schlitze greifen, die sich an den Seiten des Druckerfachs befinden.

- Sicherstellen, daß das Zahnrad in das darunterliegende Zahnrad eingreift.

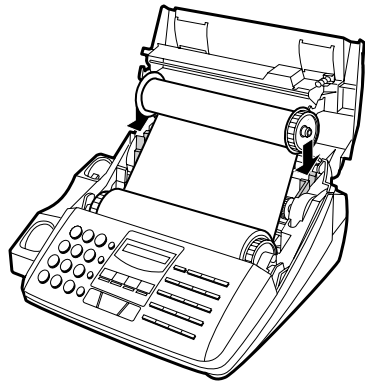

- 8** Wickeln Sie die Folie etwas auf (drehen Sie am Zahnrad auf der rechten Seite der leeren Spule), so daß sie nicht durchhängt. Achten Sie darauf, daß beide Seiten der Folie gleichmäßig auf die Spule gewickelt werden.

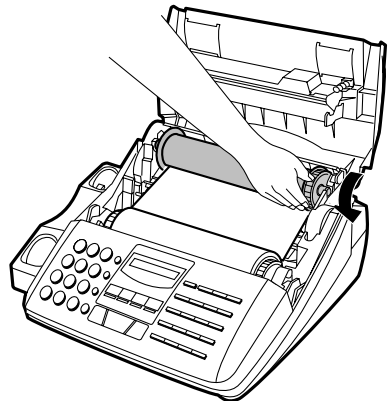

9 Schließen Sie die Papierfachabdeckung. Achten Sie darauf, daß diese einrastet.

- **Achtung!** Schließen Sie die Abdeckung vorsichtig, um zu verhindern, daß Sie sich die Finger einklemmen.

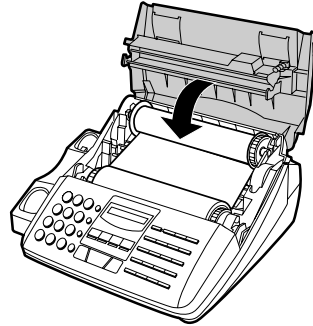

10 Wenn Sie die Folie ausgewechselt haben, ist diese zu initialisieren. (Diesen Schritt müssen Sie nicht durchführen, wenn Sie die Musterrolle der Folie einlegen.) Drücken Sie die Tasten **FUNKTION**, "6" und "#" auf dem Bedienfeld. Achten Sie darauf, daß FOLIE INITIAL in der Anzeige steht, und drücken Sie dann die Taste **START**.

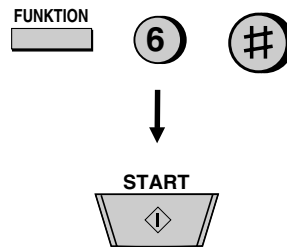

Wann muß die Druckfolie ausgetauscht werden

Die Druckfolienrolle, die mit Ihrem Faxgerät geliefert wird, reicht für etwa 60 Seiten im Format A4 aus. Wenn Sie verbraucht ist, erscheint FOLIE ENDE auf der Anzeige. Tauschen Sie die Druckfolie aus. Ersatzrollen erhalten Sie bei Ihrem Händler oder im Bürofachhandel.

UX-15CR Druckfolie

Mit einer Rolle des UX-15CR Druckfolie können ca. 470 Seiten A4-Papier bedruckt werden, wenn kontinuierlich gedruckt wird.

Achtung!

Der Text von Dokumenten, die mit der Druckfolie ausgedruckt wurden, ist auf der verbrauchten Folie sichtbar. Wenn vertrauliche Informationen ausgedruckt wurden, sollte die Folie entsprechend vernichtet werden.

Anschlüsse

Telefonkabel

Stecken Sie ein Ende des Telefonleitungskabels in die Gerätebuchse mit der Aufschrift TEL.LINE. Stecken Sie das andere Ende in die Telefonsteckdose in der Wand.

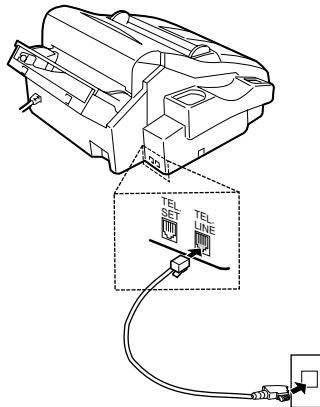

- In **Deutschland** wird das Gerät mit einem N-codierten Telefonleitungskabel zum Anschluß an einen analogen Wählanschluß geliefert. Das Gerät darf einzeln oder in Konfiguration betrieben werden, d.h., Sie können an der gleichen Leitung ein weiteres zugelassenes (z.B. schnurloses) Telefon betreiben. Wenn Sie keine NFN-Telefonsteckdose der TELEKOM haben, können Sie über Ihren Händler einen NFN-Adapter beziehen.
- Ihr Faxgerät ist auf Tonwahl eingestellt. Wenn Sie das Faxgerät an eine Impulswahlleitung anschließen, müssen Sie das Gerät entsprechend einstellen. Über den Bedienschalter 6 können Sie die entsprechende Einstellung vornehmen (siehe hierzu Kapitel 9 "Optionale Einstellungen").
- Wenn Sie das Gerät an eine Nebenstellenanlage anschließen, sollten Sie die entsprechenden Einstellungen für den Bedienschalter 13 vornehmen. Siehe Kapitel 9, "Optionale Einstellungen".
- Wenn es in Ihrem Gebiet häufig zu Gewittern oder Netzüberspannungen kommt, sollten Sie Strom- und Telefonleitungen mit Netzüberspannungssicherungen, die Sie über Ihren Händler oder in Telefonläden beziehen können, ausrüsten.
- Wenn Sie auf der gleichen Telefonleitung ein Computer-Fax-Modem benutzen möchten, müssen Sie den Bedienschalter 14 auf NEIN stellen, um Fehler bei Übertragung und Empfang zu vermeiden. Dieser Einstellvorgang wird in Kapitel 9 "Optionale Einstellungen" beschrieben.

Netzkabel

Netzkabel in eine geerdete Netzsteckdose stecken.

- ◆ Das Faxgerät hat keinen Netzschalter (EIN/AUS). Zum Ein- und Ausschalten des Geräts Netzstecker einstecken oder herausziehen.

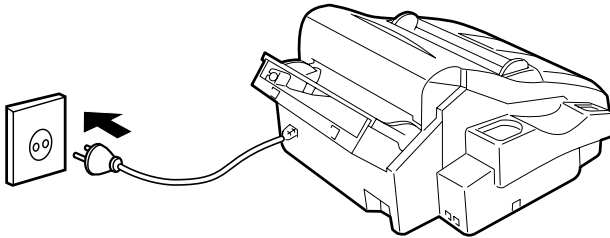

Hörer

Hörer und Faxgerät mit dem Spiralkabel verbinden (siehe Abbildung).

- ◆ Die beiden Enden des Hörerspiralkabels sind gleich und können jeweils in eine der beiden Buchsen eingesteckt werden.

Legen Sie den Hörer auf die Hörerauflage.

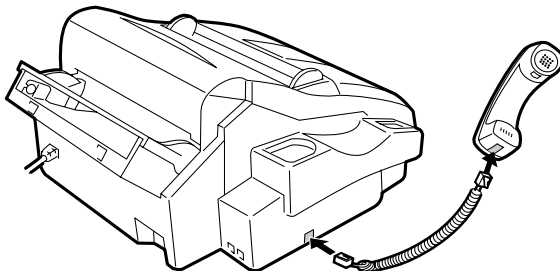

Andere Geräte

Sie können auch einen Anrufbeantworter oder ein Nebenstellentelefon an die gleiche Leitung wie Ihr Faxgerät anschließen.

- ◆ Wenn Sie einen Anrufbeantworter über die Wandsteckdose anschließen, können während Ihrer Abwesenheit sowohl Telefonanrufe als auch Faxnachrichten über die gleiche Leitung empfangen werden. Für weitere Einzelheiten siehe Kapitel 7.
- ◆ Sie können ebenfalls ein weiteres Telefon an die Telefonwandsteckdose anschließen und Anrufe wie mit jedem normalen Telefon tätigen und entgegennehmen. Für Einzelheiten zu Faxempfang von einem Telefon sind in Kapitel 4 beschrieben.

Deutschland:

- Das Faxgerät hat keinen **TEL.SET** Anschluß, bzw. er ist nicht verwendbar. Wir empfehlen ihnen, das Anrufbeantworterkabel in den rechten TAE-Anschluß zu stecken, ein (z.B. schnurloses) Telefon in den mittleren Anschluß und die Telefaxanschlußschnur in den linken Anschluß zu stecken.

Schweiz, Österreich:

- Ein weiteres Telefon kann nicht benutzt werden. Ein Anrufbeantworter kann benutzt werden, wenn dieser an eine Wandsteckdose (die **TEL. SET** Buchse ist nicht verfügbar) angeschlossen wird.

Zubehör

Setzen Sie die Papierablage auf der Rückseite des Faxgeräts ein (siehe Abbildung).

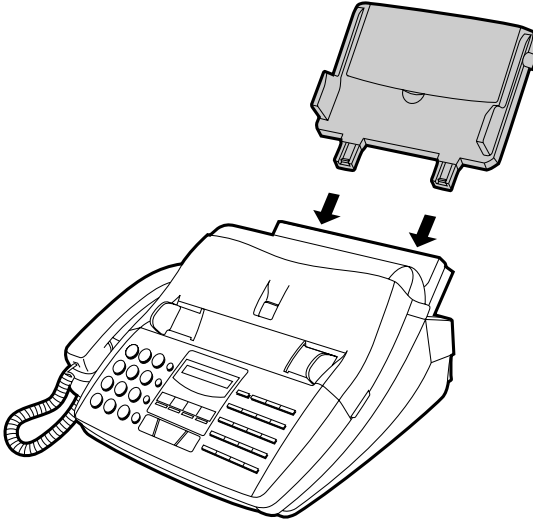

Stecken Sie die Enden des Auffangbügels in die Löcher auf der Unterseite des Faxgeräts (siehe Abbildung).

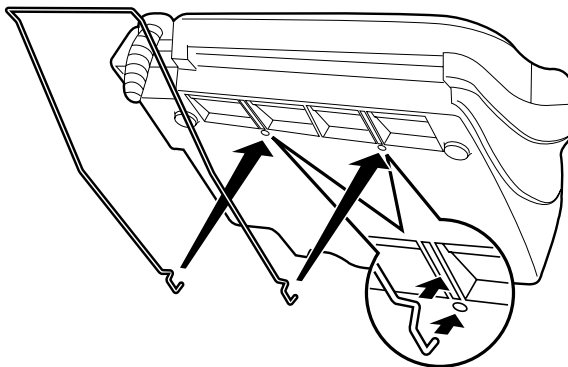

Papier einlegen

Das Papierfach enthält Papier, auf das empfangene Faxe und Kopien gedruckt werden. In das Fach können bis zu 200 Blatt (UX-500: 150 Blatt) im Format A4 mit einem Gewicht von 60 bis 80 g/m² eingelegt werden. Bei Verwendung von schwerem Papier reduziert sich die Anzahl. Das Höchstgewicht für das Papier beträgt 90 g/m².

Hinweis: Für bestmögliche Wiedergabequalität empfehlen wir das Sharp Normalpapier "FO-16NC" (Normalpapier hoher Qualität), welches im Fachhandel erhältlich ist. Bitte beachten Sie die dafür notwendige Einstellung am Gerät auf Seite 12.

Hinweis: Beim Empfang oder beim Kopieren von Originalen ist darauf zu achten, daß nicht mehr als 100 Seiten in der Faxablage liegen. Andernfalls kann es in diesem Bereich zu einem Papierstau kommen.

1 Papierfachabdeckung entfernen.

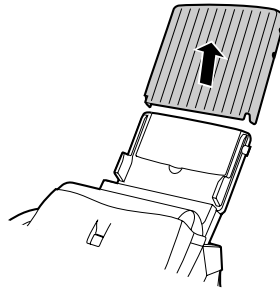

2 Papier auffächern und den Stapel bündig ausrichten.

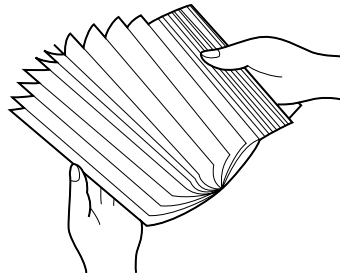

3 Ziehen Sie die Verriegelungsplatte des Papierfachs nach vorne und legen Sie einen Stapel Papier in die Ablage ein (zu bedruckende Seite nach unten).

- Wenn noch ein Rest Papier in der Ablage liegt, diesen herausnehmen und zusammen mit dem neuen Stapel in das Papierfach einlegen.

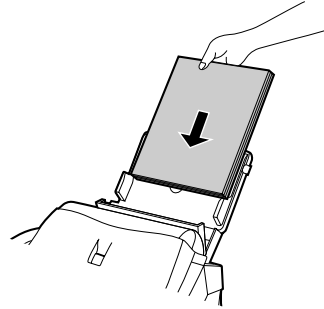
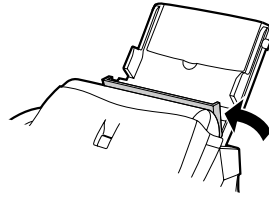

4 Papierfachabdeckung einsetzen und dann die Verriegelungsplatte des Papierfachs nach hinten drücken.

- **Wichtig:** Darauf achten, daß die Papierfachabdeckung eingesetzt wurde, **bevor** Sie die Verriegelungsplatte nach hinten drücken.

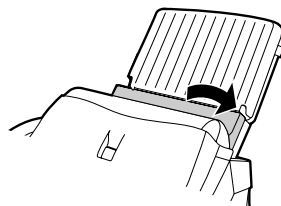
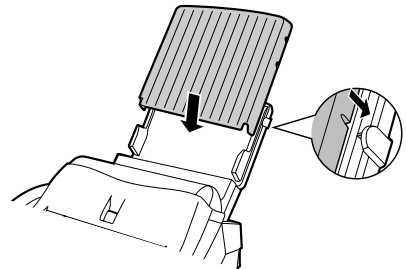

5 Ihr Faxgerät ist werkseitig für Drucken auf Normalpapier eingestellt. Wenn Sie Sharp Normalpapier FO-16NC (Normalpapier hoher Qualität) eingelegt haben, müssen Sie diese Einstellung in "HOHE QUALITÄT" ändern. Um diese Einstellung zu ändern, ist wie folgt vorzugehen: Drücken Sie die Taste "FUNKTION", die Taste "6", die Taste "*" zweimal und dann "1" für Normalpapier oder "2" für o.g. Spezialpapier. Nach Beendigung der Einstellung drücken Sie die Taste **STOP**. Bitte denken Sie daran, die Einstellung wieder zu ändern, wenn Sie Normalpapier einlegen.

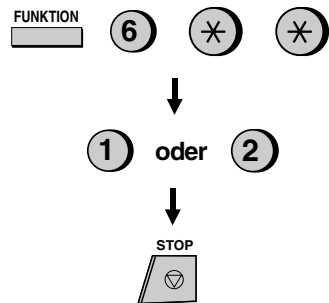

Anfangseinstellungen

Setup

Bevor Sie Ihr Faxgerät benutzen können, müssen Sie über die Tasten auf dem Bedienfeld einige Einstellungen vornehmen. Einige von ihnen gehören zu den Grundeinstellungen, während andere möglicherweise für Sie nicht notwendig sind. Dies hängt davon ab, wie Sie das Faxgerät nutzen wollen. Wie diese Einstellungen vorzunehmen und in welcher Reihenfolge diese durchzuführen sind, ist in diesem Kapitel beschrieben.

Obligatorische Einstellungen:

- ◆ Eingabe Ihres Namens und der Fax/Telefonnummer
- ◆ Einstellung von Datum und Uhrzeit
- ◆ Einstellung des Empfangsmodus

Einstellungen, die bei Bedarf vorzunehmen sind:

- ◆ Speichern von Nummern für die Wählautomatik: Die Wählautomatik ermöglicht die Anwahl einer vollständigen Fax- oder Telefonnummer durch Drücken einer Zielwahltaste oder der Taste **KURZWahl** und Eingabe einer zweistelligen Zahl. Um die Wählautomatik benutzen zu können, müssen Sie die entsprechenden Fax- und Telefonnummern zunächst im Faxgerät speichern.
- ◆ Lautstärke einstellen: Lautstärke des Lautsprechers und Ruflautstärke einstellen.
- ◆ Amtsholung bei Nebenstellenanlagen, Ton- oder Impulswahleinstellung u.a., sind im Kapitel 9 "Optionale Einstellungen" beschrieben.

Bedienfeld

Bevor Sie die Einstellungen vornehmen, machen Sie sich kurz mit den Tasten auf dem Bedienfeld vertraut.

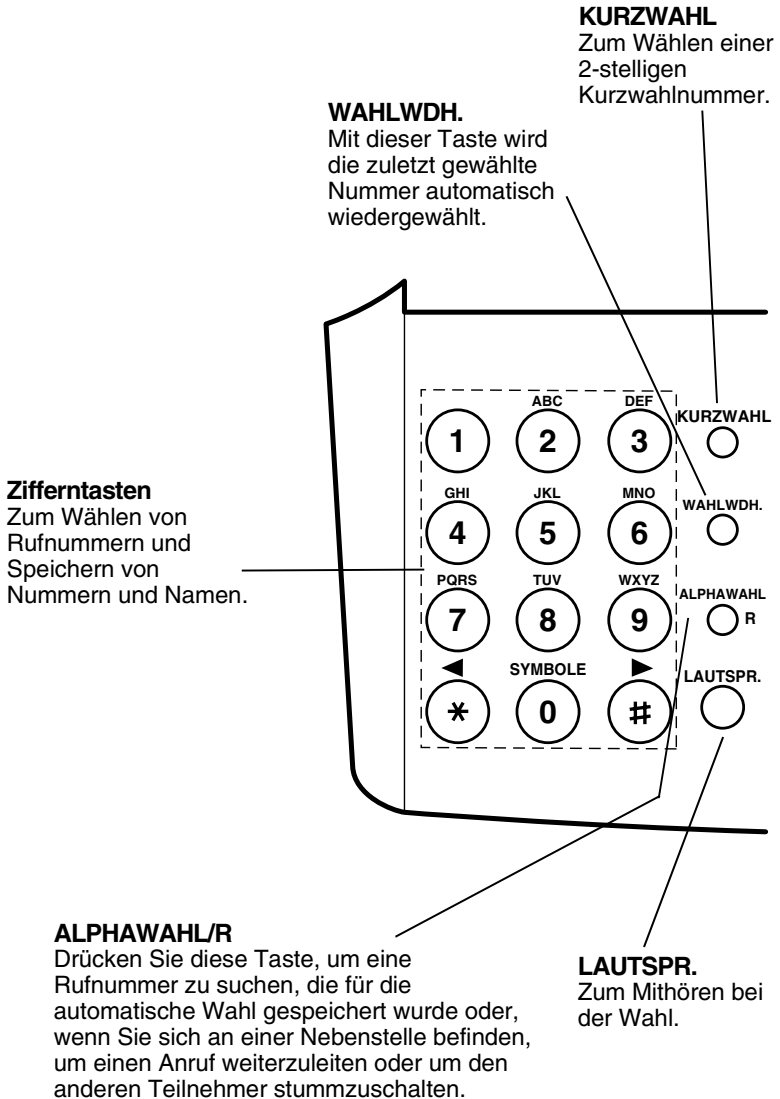

LEISE/LAUT

Drücken Sie diese Tasten, um die Lautstärke des Lautsprechers zu regeln, wenn die Taste **LAUTSPR.** gedrückt wurde, oder um die Ruflautstärke einzustellen.

LCD-Anzeige

Zur Anzeige verschiedener Nachrichten während des Betriebs und der Programmeingabe.

FUNKTION

Mit dieser Taste können die verschiedenen Sonderfunktionen gewählt werden.

AUFLÖSUNG

Zur Einstellung der Auflösung oder des Kontrastes vor Übertragung oder vor dem Kopieren eines Originals.

SPEICHER

Diese Taste drücken, um abgetastete Originale vor dem Senden zu speichern.

Zielwahltasten

Drücken Sie eine dieser Tasten, um automatisch eine Fax- oder Telefonnummer zu wählen. Um die untere Nummer einer Zielwahltaste zu wählen, drücken Sie die Taste **2.EBENE**, bevor Sie die Zielwahltaste drücken. (Hinweis: Denken Sie daran, die Etiketten für die Zielwahltasten anzubringen.)

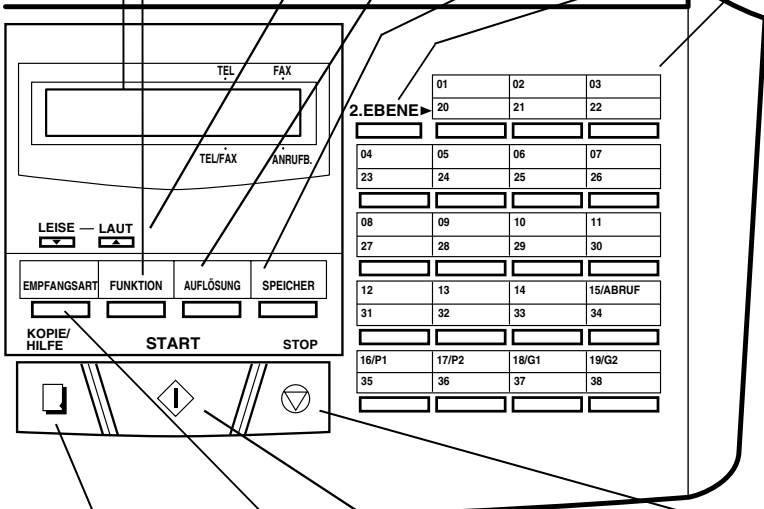

01	02	03	
20	21	22	
04	05	06	07
23	24	25	26
08	09	10	11
27	28	29	30
12	13	14	15/ABRUF
31	32	33	34
16/P1	17/P2	18/G1	19/G2
35	36	37	38

KOPIE/HILFE

Wenn ein Dokument im Einzug liegt, drücken Sie diese Taste, um es zu kopieren. Ansonsten wird diese Taste betätigt, um die Hilfsliste, die Kurzbedienungsanleitung, für Ihr Faxgerät auszudrucken.

START

Zum Senden oder Empfangen eines Faxes.

EMPFANGSART

Zur Auswahl der Empfangsart.

STOP

Zum Abbruch von Vorgängen, bevor diese abgeschlossen sind.

Eingabe von Name und Faxnummer

Damit Ihr Name sowie Fax- und Telefonnummer ("Senderkennung") in der Kopfzeile von jeder von Ihnen übertragenen Seite ausgedruckt wird, sind diese Daten über die Tasten des Bedienfelds einzugeben. Bitte beachten Sie bei der Eingabe die nachfolgend aufgeführten Schritte.

- ◆ Bei fehlerhafter Eingabe von Rufnummer oder Name können Sie mit der Taste **ALPHAWAHL/R** den Cursor bis zu der fehlerhaften Stelle zurück bewegen und Ihre Eingabe entsprechend korrigieren. (Mit der Taste **LAUTSPR.** den Cursor vorwärts bewegen.)

- 1** Drücken Sie zuerst die Taste **FUNKTION** und dann die Taste "3". **EINGABEN** erscheint in der Anzeige.



3

- 2** Drücken Sie die Taste "#" zweimal. "SENDERKENNUNG" erscheint auf der Anzeige.



- 3** Drücken Sie die Taste **START**.



- 4** Geben Sie Ihre Faxnummer über die Zifferntasten ein (maximal 20 Stellen). (Um eine Leerstelle zwischen den Ziffern einzufügen, drücken Sie die Taste "#". Um ein "+" einzufügen, drücken Sie die Taste "*").



(Beispiel)

- 5** Drücken Sie die Taste **START**.



- 6** Über den Zifferntasten befinden sich Buchstaben. Geben Sie Ihren Namen ein, indem Sie die entsprechende Zifferntaste mehrmals drücken, bis der gewünschte Buchstabe in der Anzeige erscheint. (Max. 24 Zeichen.) Um beispielsweise ein "S" einzugeben, müssen Sie die Taste "7" fünfmal drücken. Weitere Einzelheiten finden Sie auf der nächsten Seite.

(Beispiel: SHARP)

S: 7 7 7 7 7

H: 4 4 4

A: 2 2

R: 7 7 7 7

LAUTSPR. (Cursor verschieben)

P: 7 7

- 7** Drücken Sie die Taste **START** und dann die Taste **STOP**.



Eingabe von Buchstaben für Namen

Namen werden mit den Zifferntasten programmiert. Zur Eingabe eines Buchstabens ist die Taste unter der angegebenen Buchstabenfolge solange zu drücken, bis der gewünschte Buchstabe in der Anzeige erscheint. Die Tasten, die zur Eingabe von Buchstaben und zum Editieren benutzt werden, sind unten angegeben.

Anmerkungen:

- Um nacheinander zwei Buchstaben mit der gleichen Taste einzugeben, drücken Sie die Taste **LAUTSPR.** nach Eingabe des ersten Buchstabens einmal und geben Sie anschließend den zweiten Buchstaben ein.
- Um einen Buchstaben durch einen anderen zu ersetzen, bewegen Sie den Cursor zu diesem Buchstaben und geben Sie den gewünschten Buchstaben ein. Der alte Buchstabe wird durch den neuen ersetzt.

Leerstelle

Drücken Sie diese Taste zweimal, um eine Leerstelle einzugeben.

Buchstaben und Zahlen

Um einen Buchstaben oder eine Zahl einzugeben, drücken Sie mehrmals die entsprechende Taste, bis die/der gewünschte Zahl/Buchstabe in der Anzeige erscheint. (zuerst erscheint die Zahl, dann erscheinen die Buchstaben in der Reihenfolge, die über der Taste angegeben ist).

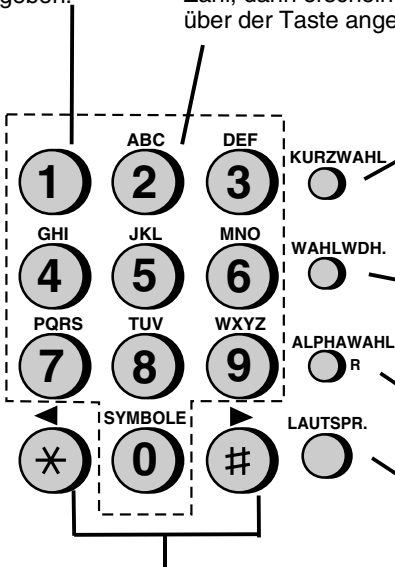

Symbole

Drücken Sie eine der Tasten wiederholt, bis das gewünschte Symbol erscheint (siehe Symbolliste auf der folgenden Seite).

Löschen

Drücken Sie diese Taste, um den mit dem Cursor markierten Buchstaben zu löschen (wenn sich der Cursor rechts von dem zuletzt eingegebenen Buchstaben befindet, wird er zurückgesetzt und löscht den letzten Buchstaben).

Umschalten

Drücken Sie diese Taste einmal, um zwischen Groß- und Kleinschreibung umzuschalten (erneut drücken, um wieder zurückzuschalten).

Cursor links

Drücken Sie diese Taste, um den Cursor nach links zu bewegen.

Cursor rechts

Drücken Sie diese Taste, um den Cursor nach rechts zu bewegen.

Liste mit Symbolen

Um ein Symbol aus der untenstehenden Liste einzugeben, drücken Sie wiederholt die Taste "#" oder die Taste "✱", bis das gewünschte Symbol erscheint.

# →	← ✱
. / ! " # \$ % & ' () * + , - : ; < = > ? @ [¥] ^ _ ` { } → ←	

Am Ende der Liste erscheinen Buchstaben, die für die mit dem Bedienerschalter gewählte Sprache typisch sind. Diese sind wie folgt:

































Deutsch	Ä	Ö	Ü	ä	ö	ü
Französisch	à	â	é	è	ï	û
Schwedisch	Å	Ä	Ö	å	ä	ö
Finnisch	Å	Ä	Ö	å	ä	ö
Spanisch	Ñ	ñ	á	é	í	ó
Italienisch	é	è	ù	ò	ì	à
Dänisch	Æ	Ø	Å	æ	ø	å
Holländisch	ÿ					

Hinweis: Nicht alle der obengenannten Sprachen sind in Ihrem Gerät vorhanden.

Beispiel

Nachstehend finden Sie ein Beispiel für die Eingabe des Namens "ABC Co. #1".

- ◆ Der Cursor in der Anzeige wird in unserem Beispiel als Rechteck dargestellt:

Schritt	Diese Tasten drücken:	Anzeige
1	 	A <input type="text"/>
2	LAUTSPR. 	A <input type="text"/>
3	  	A B <input type="text"/>
4	LAUTSPR. 	A B <input type="text"/>
5	   	A B C <input type="text"/>
6	 	A B C <input type="text"/>
7	   	A B C <input type="text"/>
8	WAHLWDH.     	A B C C <input type="text"/>
9		A B C C o <input type="text"/>
10	 	A B C C o . <input type="text"/>
11	    	A B C C o . <input type="text"/>
12		A B C C o . # <input type="text"/>
13	START 	

Datum und Uhrzeit einstellen

Datum und Uhrzeit erscheinen in der Anzeige und in Berichten und werden in der Kopfzeile jeder Seite ausgedruckt, die Sie senden. Datum und Uhrzeit durch Drücken der Tasten auf dem Bedienfeld einstellen, wie unten abgebildet.

- ◆ Um einen Fehler zu korrigieren, drücken Sie die Taste **KURZWAHL**, um den Cursor zu dem Fehler zurückzubewegen und anschließend die richtige Nummer einzugeben.
- ◆ Die Uhrzeit wird jeweils am Anfang und am Ende der Sommerzeit automatisch eingestellt.

1 Drücken Sie zuerst die Taste **FUNKTION** und dann die Taste "3". EINGABEN erscheint in der Anzeige.

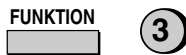

2 Drücken Sie die Taste "*" zweimal. "TAG/ZEIT EINST." erscheint auf der Anzeige.



3 Drücken Sie die Taste **START**.



4 Geben Sie eine zweistellige Zahl für den Tag ein ("01" bis "31").



5 Geben Sie eine zweistellige Zahl für den Monat ein ("01" für Januar, "02" für Februar, "12" für Dezember usw.).



6 Geben Sie die beiden letzten Ziffern der Jahreszahl ein. (Anmerkung: Im Jahr 2000 wird "00" angezeigt werden.)



7 Geben Sie eine zweistellige Zahl für die Stunde ("00" bis "23") und eine zweistellige Zahl für die Minute ("00" bis "59") ein.



8 Drücken Sie die Taste **START** und dann die Taste **STOP**.



Auswahl der Empfangsart

Ihr Faxgerät verfügt über vier Empfangsarten, um eingehende Anrufe und Faxnachrichten anzunehmen.

Modus TEL: In Verbindung mit dem integrierten oder einem zusätzlichen Telefon, können Sie sowohl Telefonanrufe als auch Faxe empfangen. Alle Anrufe müssen jedoch zuerst durch Abnehmen des Hörers, beantwortet werden.

Modus FAX: Wenn Sie auf dieser Leitung nur Faxe empfangen möchten. Das Faxgerät beantwortet automatisch alle Anrufe und empfängt die eingehenden Faxe.

Modus TEL/FAX: In diesem Modus können Sie sowohl Faxe als auch Telefonanrufe empfangen. Das Faxgerät erkennt, ob es sich um einen Telefonanruf (einschließlich manuell angewählter Faxübertragungen) oder um eine automatisch angewählte Faxübertragung handelt. Bei einem Telefonanruf ertönt ein spezielles Klingelzeichen, mit dem Sie zur Beantwortung des Anrufs aufgefordert werden. Bei einer automatisch angewählten Faxübertragung beginnt der Empfang automatisch.

Modus ANRUFB.: Wählen Sie diese Empfangsart, wenn ein Anrufbeantworter (siehe hierzu "Anschlüsse" in Kapitel 1) angeschlossen ist, und der Anrufbeantworter alle Anrufe annehmen soll. So können Sie während Ihrer Abwesenheit sowohl Anrufe als auch Faxnachrichten empfangen.

Einstellung der Empfangsart

Taste **EMPFANGSART** drücken, bis der Pfeil in der Anzeige auf die gewünschte Empfangsart zeigt.

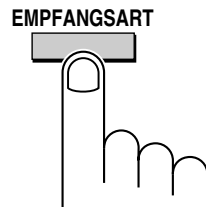

Für weitere Informationen zum Empfang von Faxnachrichten in der Empfangsart TEL, TEL/FAX und der Empfangsart FAX siehe Kapitel 4, "Empfang". Für weitere Informationen zu der Empfangsart ANRUFB. siehe Kapitel 7.

Speichern von Nummern für die Wählautomatik

Mit der Wählautomatik können Sie schnell und einfach wählen. Drücken Sie entweder eine Zielwahltaste (Wählen über Zielwahltaste) oder drücken Sie die Taste **KURZWAHL** und geben Sie eine zweistellige Nummer ein (Wählen über Kurzwahl). Die Wählautomatik kann sowohl für Faxübertragungen als auch für Telefonanrufe benutzt werden.

Um die Wählautomatik benutzen zu können, müssen Sie zuerst die vollständige Nummer speichern. Ordnen Sie dieser eine zweistellige Kurzwahlnummer zu. Sie können auch einen Namen eingeben (dieser erscheint in der Anzeige, wenn die Nummer gewählt wird). Bis zu 99 Nummern können gespeichert werden.

- ◆ Kurzwahlnummern von "01" bis "38" können sowohl für das Wählen über Zielwahltaste als auch über Kurzwahl benutzt werden; Kurzwahlnummern von "39" bis "99" können nur für Wählen über Kurzwahl benutzt werden.
- ◆ Um die Zielwahltasten schnell zu identifizieren, kleben Sie jeweils einen Streifen Zielwahltasten-Etiketten über die entsprechende Tastenreihe. Die Anordnung der Tasten ist unter "Bedienfeld" am Anfang dieses Kapitels dargestellt. Notieren Sie jedes Mal, wenn Sie eine Zahl für das Wählen über Zielwahltasten eingeben, den Namen des Teilnehmers über der entsprechenden Taste.

Speichern von Nummern

Anmerkungen:

- Falls das Gerät an eine Nebenstellenanlage angeschlossen ist, werden Nummern, die mittels der Wählautomatik gewählt wurden, an die öffentliche Telefonleitung weitergeleitet (Sie müssen die Amtsholung (z.B durch 0 vorweg) beim Speichern der Nummer nicht eingeben). Um eine Nummer zu speichern, die innerhalb Ihrer Nebenstellenanlage ist, drücken Sie vor Eingabe der Nummer die Taste **R**.
- Wenn Sie eine Nummer eingeben, die zwischen einzelnen Stellen eine Pause benötigt, drücken Sie die Taste **WAHLWDH.** Mit dieser wird eine Pause von 4 Sekunden eingegeben (falls erforderlich, können Sie die Taste mehr als einmal drücken). Wenn zum Beispiel die Nummer, die Sie speichern, Zugriff zu einem besonderen Telefondienst enthält, müssen Sie eine Pause einfügen, nachdem Sie den Zugriffscode für diesen Telefondienst eingegeben haben.
- ◆ Bei fehlerhafter Eingabe von Rufnummer oder Name können Sie mit der Taste **KURZWAHL** den Cursor bis zu der fehlerhaften Stelle zurück bewegen und Ihre Eingabe entsprechend korrigieren.

1 Drücken Sie die Tasten, die rechts abgebildet sind. FAX/TEL. NUMMERN erscheint in der Anzeige.

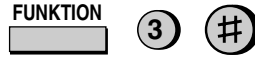

2 Drücken Sie "1", um EING. zu wählen.



3 Geben Sie eine zweistellige Zahl (von "01" bis "99") mit den Zahlentasten ein. Die eingegebene Zahl ist die Kurzwahlnummer.



(Beispiel)

4 Geben Sie die Fax- oder Telefonnummer mit den Zahlentasten ein (max. 32 Stellen, einschließlich Pausen).



(Beispiel)

- Geben Sie von einer Nebenstelle aus **nicht** den Zugriffscode für die Amtsleitung ein. Geben Sie ein R vor der Rufnummer ein, wenn diese zu einem Anschluß innerhalb der Nebenstellenanlage gehört.

5 Drücken Sie die Taste **START**.

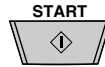

6 Den Namen des Teilnehmers mit den Zifferntasten eingeben. Drücken Sie mehrmals die entsprechende Taste, bis der gewünschte Buchstabe in der Anzeige erscheint (max. 20 Zeichen). (Siehe "Eingabe von Buchstaben für Namen" in diesem Kapitel.) Wenn Sie keinen Namen eingeben möchten, ist dieser Schritt zu überspringen.

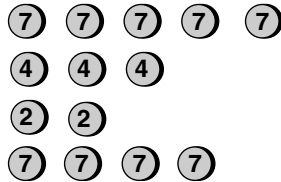

LAUTSPR.



(Beispiel: SHARP)

7 Drücken Sie die Taste **START**.







8 Kehren Sie zu Schritt 3 zurück, um eine weitere Nummer zu speichern, oder drücken Sie **STOP**, um die Eingabe zu beenden. Wenn die Nummer für das Wählen mit Zielwahltasten verwendet wird, können Sie den Namen über der entsprechenden Zielwahltaste notieren.





Löschen von Nummern

- 1** Drücken Sie die Tasten, die rechts abgebildet sind.
FAX/TEL. NUMMERN erscheint in der Anzeige.

FUNKTION   
- 2** Drücken Sie "2", um LÖSCH. zu wählen.

- 3** Geben Sie die Kurzwahlnummer, die Sie löschen möchten, mit den Zahlentasten ein.

  (Beispiel)
- 4** Drücken Sie die Taste **START**.

START

- 5** Kehren Sie zu Schritt 3 zurück, um eine weitere Nummer zu löschen, oder drücken Sie **STOP**, um das Lösungsverfahren zu beenden.

Schritt 3 oder 

Durchführung von Änderungen

Um eine bereits gespeicherte Nummer zu ändern, wiederholen Sie den Speichervorgang. Wählen Sie die Kurzwahlnummer, die Sie ändern möchten in Schritt 3, und ändern Sie dann Nummer und/oder Name, wenn diese in der Anzeige erscheinen (Schritt 4 bzw. 6).

Zahlen und Buchstaben werden geändert, wie in "Eingabe von Buchstaben für Namen" in diesem Kapitel beschrieben.

◆ Eine Lithium Batterie hält die Nummern der Wählautomatik gespeichert

Ihr Faxgerät verwendet eine Lithiumbatterie, um die Nummern für die Wählautomatik und andere programmierte Daten zu speichern, während das Gerät ausgeschaltet ist. Die Batterieleistung wird hauptsächlich bei ausgeschaltetem Gerät verbraucht. Wenn das Gerät ausgeschaltet bleibt, hat die Batterie eine Lebensdauer von etwa 5 Jahren. Lassen Sie die verbrauchte Batterie von Ihrem Händler oder im Bürofachhandel austauschen. Tauschen Sie die Batterie nicht selbst aus.

Speichern von Nummern in Gruppentasten

Mit Gruppentasten kann eine Gruppe von Faxnummern gewählt werden, indem die entsprechende Gruppentaste einmal gedrückt wird. Die Gruppentasten werden für die Rundsende-Funktion benutzt, um ein Original an eine Gruppe von Faxgeräten zu senden.

Zielwahltasten 18/G1 und 19/G2 können als Gruppentasten programmiert werden. Zum Programmieren oder Löschen einer Gruppentaste siehe die nachfolgende Beschreibung. Es wird darauf hingewiesen, daß eine Taste nicht gleichzeitig Zielwahltaste und Gruppentaste sein kann.

- ◆ Bis zu 20 Faxnummern können unter einer Gruppentaste gespeichert werden.
- ◆ Unter einer Gruppentaste lassen sich nur Kurzwahlnummern speichern. Vollständige Nummern können nicht gespeichert werden.
- ◆ Eine Gruppentaste kann nicht gelöscht werden, wenn diese zu einer programmierten Rundsende-Funktion gehört. Zuerst ist die programmierte Funktion (siehe hierzu "Programmeingabe und Programmnutzung" in Kapitel 8) und anschließend die Taste zu löschen. Wenn Sie prüfen möchten, für welches Programm die Taste benutzt wird, ist die Programm- und Gruppenliste (siehe hierzu Kapitel 10) auszudrucken.

- 1** Drücken Sie die Tasten, die rechts abgebildet sind. GRUPPENMODUS erscheint in der Anzeige.

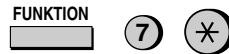

- 2** Drücken Sie "1", um eine Gruppentaste zu programmieren oder "2", um eine Gruppentaste zu löschen.



- 3** Drücken Sie die Gruppentaste (Zielwahltaste 18/G1 oder 19/G2), die Sie bearbeiten möchten. Wenn Sie die Taste löschen, fahren Sie mit Schritt 5 fort.



- 4** Geben Sie die Kurzwahlnummern der Empfangsgeräte ein.

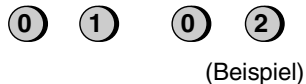

- 5** Drücken Sie die Taste **START**.



- 6** Kehren Sie zu Schritt 3 zurück, um eine weitere Gruppentaste zu programmieren oder zu löschen, oder drücken Sie **STOP**, um den Modus zu verlassen.



Lautstärke einstellen

Mit den Tasten **LAUT** und **LEISE** auf dem Bedienfeld können Sie die Lautstärke des Lautsprechers und die Ruflautstärke einstellen.

Lautsprecher

Der Lautsprecher hat drei Lautstärken: **LAUT**, **MITTEL** und **LEISE**. Zur Einstellung der Lautstärke drücken Sie die Taste **LAUTSPR.** und dann **LAUT** oder **LEISE**, bis die gewünschte Lautstärke ertönt. Drücken Sie wieder die Taste **LAUTSPR.**, um den Lautsprecher auszuschalten.

Ruflautstärke

Die Ruflautstärke ist in vier Stufen einstellbar: **LAUT**, **MITTEL**, **LEISE** und **AUS**. Zur Einstellung der Ruflautstärke drücken Sie die Taste **LAUT** oder **LEISE**, bis die gewünschte Stufe angezeigt wird (bitte achten Sie darauf, daß die Taste **LAUTSPR.** nicht gedrückt und der Hörer aufgelegt ist). Wenn Sie **AUS** wählen, müssen Sie anschließend die Taste **START** zur Bestätigung der Einstellung drücken.

Im **TEL/FAX** Modus ermöglicht dies einen stillen Faxempfang, wobei Telefonanrufe durch ein leises Klingelsignal angezeigt werden.

Senden von Originalen

Übertragbare Originale

Ihr Fax kann die meisten der handelsüblichen Standardoriginale übertragen. Bitte beachten Sie die nachstehenden Angaben zu den einzelnen Formaten.

Format und Gewicht

Format und Gewicht der Originale, die Sie in den Originaleinzug einlegen können, sind abhängig davon, ob Sie auf einmal nur ein Blatt oder mehrere Blätter in den Originaleinzug einlegen.

Ein Blatt auf einmal:

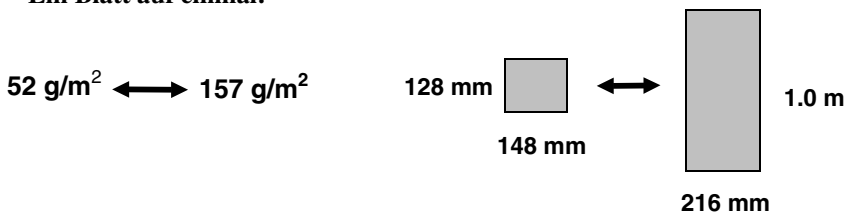

Mehrere Blätter auf einmal:

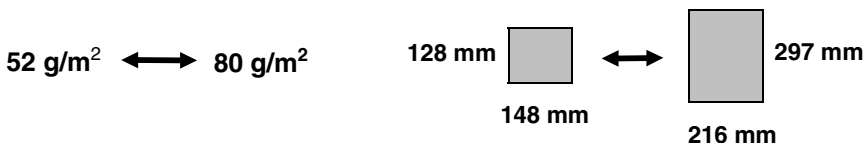

Hinweis: Der Bereich des Originals, der vom Faxgerät abgetastet wird, ist etwas kleiner als das Originalformat. Die Abtastbreite beträgt 210 mm, die Abtastlänge entspricht der Originallänge minus 4 mm.

Weitere Einschränkungen

- ◆ Originale, die mit gelber, grünlich gelber oder hellblauer Tinte geschrieben wurden, können nicht übertragen werden, da der Scanner diese Farben nicht erkennt.
- ◆ Tinte, Leim und Korrekturflüssigkeit auf Originalen müssen vor der Übertragung trocken sein.
- ◆ Alle Briefklammern, Heftklammern und Nadeln müssen von den Originalen vor Übertragung entfernt werden. Wenn diese nicht entfernt werden, kann dies zu Beschädigungen des Geräts führen.
- ◆ Originale, die zusammengesetzt, geklebt, eingerissen, kleiner als das Mindestformat, mit Karbonauftrag versehen oder verschmutzt sind, sollten fotokopiert werden. Die Fotokopie sollte dann für die Übertragung benutzt werden.

Original einlegen

Bis zu 20 Seiten (UX-500: 10 Seiten) können auf einmal in den Originalenzug eingelegt werden. Diese werden automatisch in das Gerät eingelegen.

- ◆ Wenn Sie mehr als 20 Seiten (UX-500: 10 Seiten) senden oder kopieren wollen, legen Sie die zusätzlichen Seiten vorsichtig und sorgfältig in den Originalenzug, wenn die letzte Seite abgetastet wird. Versuchen Sie nicht, diese mit Gewalt einzulegen, da dies zu doppeltem Papiereinzug oder Originalstau führen kann.
- ◆ Wenn Ihr Original aus mehreren breiten oder dicken Seiten besteht, die einzeln eingelegt werden müssen, sollten Sie die Folgeseite erst einlegen, wenn das vorhergehende abgetastet wird. Legen Sie jede Seite vorsichtig ein, um doppelten Papiereinzug zu vermeiden.

-
- 1** Die Originalführungen auf die Breite Ihres Originals einstellen.

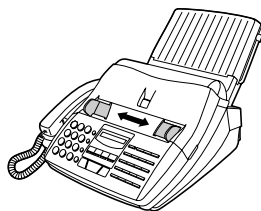

-
- 2** Legen Sie das Original mit der beschriebenen Seite nach unten und drücken Sie es leicht in den Originalenzug. Die obere Kante des Originals sollte zuerst in das Gerät eingezogen werden.

- Der Originalenzug wird die erste Seite des Originals in das Gerät einziehen. SENDEBEREIT erscheint in der Anzeige.

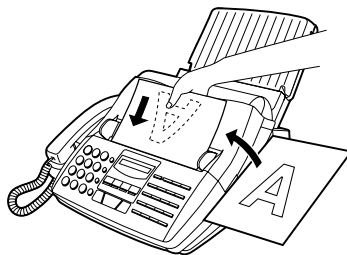

-
- 3** Sie können nun die erforderlichen Einstellungen für Auflösung und/oder Kontrast vornehmen, wie dies in dem folgenden Kapitel beschrieben wird, oder den anderen Teilnehmer anwählen, wie dies in dem Abschnitt "Wählen und Übertragung" beschrieben ist.

Wichtig:

Wenn Sie das Dokument vor der Übertragung oder dem Kopiervorgang aus dem Einzug nehmen müssen, öffnen Sie zunächst das Bedienfeld, indem Sie es an der Vorderkante nach oben ziehen (fassen Sie es an dem Hebel unterhalb der Markierung "**PANEL RELEASE**" an). Wenn Sie das Original herausziehen, ohne das Bedienfeld zu öffnen, kann der Einzugsmechanismus beschädigt werden.

Wahlweise Einstellungen für die Übertragung

Auf Wunsch können Sie vor dem Wählen und vor der Übertragung des Originals verschiedene Einstellungen für die Übertragung durchführen.

Hinweis: Damit Sie die Einstellungen durchführen können, müssen Sie das Original zuerst in den Einzug legen.

Auflösung

Ihr Faxgerät hat vier Auflösungseinstellungen. Wenn Sie keine Einstellung vornehmen, wird das Dokument automatisch mit STANDARD-Auflösung übertragen.

STANDARD: Verwenden Sie STANDARD für einfache Originale. Diese Einstellung liefert die schnellste und wirtschaftlichste Übertragung.

FEIN: Verwenden Sie FEIN für verbesserte Wiedergabe, besonders für Originale, die kleine Buchstaben oder feine Zeichnungen enthalten.

SUPERFEIN: SUPERFEIN liefert die höchste Wiedergabequalität.

HALBTON: Verwenden Sie HALBTON für Fotografien und Abbildungen. Das Original wird in 64 Graustufen wiedergegeben.

Hinweis: Um mit Auflösung FEIN oder SUPERFEIN zu übertragen, muß das Empfangsgerät dieselbe Auflösung haben. Ist dies nicht der Fall, wird die Auflösung automatisch auf die nächstbeste verfügbare Auflösung eingestellt.

Kontrast

Der Kontrast wird normalerweise auf AUTOM. eingestellt, was bedeutet, daß das Gerät automatisch den Kontrast reguliert. Bei sehr hellen Originalen können Sie die Einstellung in DUNKEL ändern.

Auflösung und Kontrast einstellen

Drücken Sie einmal oder mehrmals die Taste **AUFLÖSUNG** bis die gewünschte Auflösung und die gewünschten Kontrasteinstellungen in der Anzeige erscheinen.

- Beim ersten Mal, wenn Sie durch die Liste der Auflösungseinstellungen blättern, wird AUTOM. neben jeder Auflösungseinstellung erscheinen. Beim zweiten Durchlauf, wird die Kontrasteinstellung DUNKEL erscheinen.



Deckblatt

Diese Einstellung veranlaßt das Gerät, automatisch ein Deckblatt zu erstellen und dieses als letzte Seite bei der Übertragung zu senden. Das Deckblatt enthält Datum und Uhrzeit, Senderkennung mit Name und Nummer sowie Empfängererkennung mit Name und Nummer, wenn der Ruf über Wählautomatik erfolgte. Die Anzahl der gesendeten Seiten wird unten angegeben.

- ◆ Ihre Kennung bestehend aus Name und Nummer muß programmiert werden, damit diese auf dem Deckblatt erscheint. (Siehe "Eingabe von Name und Faxnummer" in Kapitel 2.)

Wenn jedesmal ein Deckblatt mit dem Dokument übertragen werden soll, stellen Sie Optionseinstellung 17 auf "JA", wie in Kapitel 9, "Optionale Einstellungen", beschrieben. Wenn Optionseinstellung 17 auf "JA" gesetzt ist, wird bei jeder Übertragung automatisch ein Deckblatt hinzugefügt, bis Sie die Einstellung auf "NEIN" setzen.

Wenn die Deckblattfunktion aktiviert ist, können Sie auch eine Mitteilung eingeben, die als Kopfzeile oben auf dem Deckblatt erscheint. Verfahren Sie nach den folgenden Schritten. Bitte beachten Sie, daß die eingegebene Meldung jeweils nur für eine Übertragung gilt.

-
- 1** Drücken Sie die Tasten, die links abgebildet sind. "DECKBLATT KOPF" erscheint auf der Anzeige.

FUNKTION



5

-
- 2** Wählen Sie eine Mitteilung, indem Sie eine Zahl von "1" bis "4" eingeben, wie unten erläutert:
"1":EILIG
"2":WICHTIG
"3":VERTRAULICH
"4":BITTE VERTEIL.

1

Beispiel

Seiten mit Stapelnumerierung

Diese Einstellung wird benutzt, um die Seitennumerierung der zu übertragenden Originale (normalerweise "S.1", "S.2", usw.) in Stapelnumerierung zu ändern, d.h., ein Schrägstrich und die Gesamtanzahl der zu sendenden Seiten wird zu jeder Seitennummer hinzugefügt (zum Beispiel "S.1/5", "S.2/5", usw.). Der Empfänger hat so die Möglichkeit, die Sendung auf fehlende Seiten zu überprüfen.

- ◆ Wenn die Funktion der automatischen Erstellung des Deckblatts eingeschaltet ist, ist das Deckblatt in der Gesamtanzahl der Seiten **nicht zu berücksichtigen**. Das Gerät wird die Anzahl abstimmen, und das Deckblatt automatisch darin berücksichtigen.
- ◆ Falls Sie die Eingabe einer Stapelnummer löschen müssen, entnehmen Sie das Original aus dem Einzug, oder drücken Sie die **STOP** Taste.
- ◆ Wenn die Anzahl der in Übertragung befindlichen Seiten nicht mit der eingegebenen Stapelnummer übereinstimmt, ertönt ein Alarm und SEITENZÄHLFEHLER erscheint in der Anzeige.

-
- 1** Drücken Sie die Tasten, die links abgebildet sind. "SEITENANZAHL" erscheint in der Anzeige.



-
- 2** Geben Sie die Gesamtzahl der Seiten ("01" bis "99") mit den Zahlentasten ein.



(Beispiel)

Wählen und Übertragen

Sobald Sie das Original eingelegt und die gewünschten Einstellungen für die Übertragung vorgenommen haben, können Sie die Nummer des Empfangsgeräts wählen und mit der Übertragung des Originals beginnen. Es gibt verschiedene Möglichkeiten, eine Nummer zu wählen, und Sie können die auswählen, die für Ihre Zwecke am besten geeignet ist.

Normaler Wählvorgang

In diesem Fall nehmen Sie den Hörer auf (oder drücken die Taste **LAUTSPR.**) und wählen, wie Sie dies bei einem Telefonanruf tun. Wenn das Empfangsgerät auf manuellen Empfang von Faxen eingestellt ist, (dies bedeutet, daß der Empfänger erst Ihren Anruf beantworten und anschließend die Starttaste drücken muß, um den Faxempfang zu starten), können Sie vor der Übertragung des Faxes mit dem anderen Teilnehmer sprechen.

Hinweis: Wenn Sie ein Fax an ein Anrufbeantworter/Fax, Telefon/Fax oder eine andere automatische Faxgerätekombination senden möchten, so sollten Sie dazu nicht den normalen Wählvorgang benutzen. Siehe S.36.

- 1** Nehmen Sie den Hörer auf oder drücken Sie die Taste **LAUTSPR.**. Warten Sie auf den Wählsignalton.

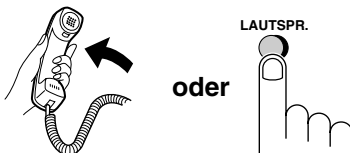

- 2** Wählen Sie die Nummer des Empfangsgeräts, indem Sie die Zahlentasten drücken.

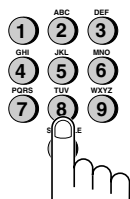

- 3** Warten Sie auf die Verbindung. Je nach Einstellung des Empfangsgerätes hören Sie entweder einen Empfangssignalton oder der andere Teilnehmer wird antworten.

- Wenn der andere Teilnehmer antwortet, bitten Sie diesen, seinerseits die Starttaste zu drücken (wenn Sie die Taste **LAUTSPR.** gedrückt haben, nehmen Sie den Hörer auf, um mit ihm zu sprechen). Dies veranlaßt das Empfangsgerät einen Empfangssignalton auszugeben.

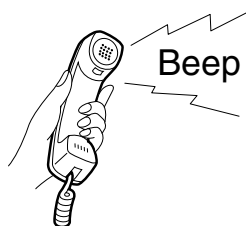

- 4** Sobald Sie den Empfangssignalton hören, drücken Sie die Taste **START**. Legen Sie wie üblich den Hörer auf.

- Nach Ende der Übertragung ertönt ein Signalton.

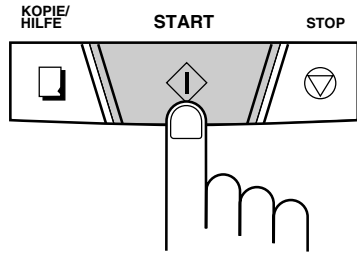

Wählen über Tastatur

Wenn Sie vor Senden des Faxes nicht mit dem anderen Teilnehmer sprechen müssen, brauchen Sie nur zu wählen - es ist nicht erforderlich, den Hörer aufzunehmen oder die Taste **LAUTSPR.** zu drücken.

Hinweis: Wählen Sie nicht über die Tastatur, um eine Rufnummer innerhalb der gleichen Nebenstellenanlage wie Ihr Faxgerät anzurufen. Sie können ein Original an ein Faxgerät innerhalb Ihrer Nebenstellenanlage mit dem normalen Wahlvorgang senden.

- 1** Drücken Sie die entsprechenden Zahlentasten, um die Nummer einzugeben.

- Wenn Sie bei Eingabe der Faxnummer zwischen den einzelnen Ziffern eine kurze Wartezeit benötigen, drücken Sie die Taste **WAHLWDH.**, um eine Pause von 4 Sekunden einzugeben.

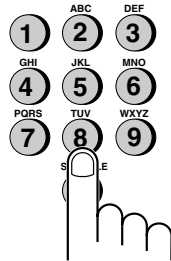

- 2** Überprüfen Sie die Anzeige. Wenn die Nummer des Empfangsgeräts korrekt angezeigt wird, Taste **START** drücken.

- Sollte diese nicht korrekt sein, drücken Sie die Taste **STOP**, um die Nummer zu löschen und wiederholen Sie die Eingabe.

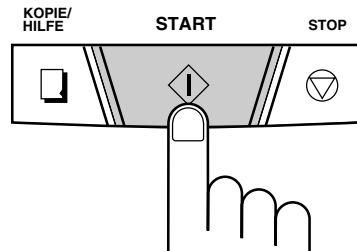

Wählen über Zielwahltaste

Wenn die Nummer, die Sie wählen möchten, in der Wählautomatik als Kurzwahlnummer von 01 bis 38 gespeichert wurde (siehe "Speichern von Rufnummern für die Wählautomatik" in Kapitel 2), können Sie diese durch Drücken der entsprechenden Zielwahltaste wählen.

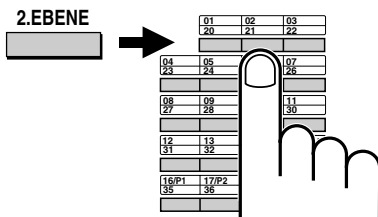
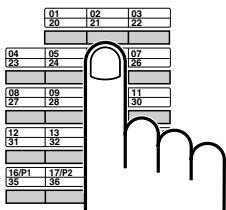

Beispiel: Um die Kurzwahlnummer "02" zu wählen, Zielwahltaste 02/21 drücken.

Beispiel: Zum Wählen einer Kurzwahlnummer "21" drücken Sie die Taste **2.EBENE** und dann die Zielwahltaste 02/21.

- ◆ Der Name des Empfängers wird in der Anzeige erscheinen bzw. die Faxnummer, wenn für diese Nummer kein Name aufgezeichnet wurde. (Wenn Name oder Nummer nicht korrekt sind, die **STOP** Taste drücken.)
- ◆ Das Original wird automatisch übertragen, sobald die Verbindung hergestellt ist.

Wählen über Kurzwahl taste

Bei Wählen über Kurzwahlnummer kann jede Nummer gewählt werden, die für die automatische Wahl gespeichert wurde (siehe "Speichern von Nummern für die Wählautomatik" in Kapitel 2).

- 1 Drücken Sie die Taste **KURZWAHL**, und geben Sie anschließend die zwei Stellen der Kurzwahlnummer ein, indem Sie die Zahlentasten verwenden.
 - Um Zahlen von 1 bis 9 einzugeben, geben Sie zuerst 0 und danach die Zahl ein.

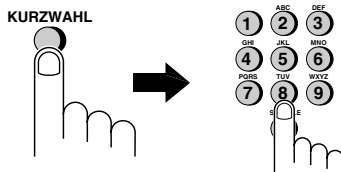

- 2 Überprüfen Sie die Anzeige. Wenn der angezeigte Name oder die angezeigte Rufnummer korrekt sind, drücken Sie die Taste **START**. (Andernfalls die Taste **STOP**.)

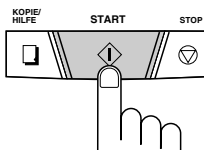

Benutzung der Taste ALPHAWAHL/R

Wenn Sie sich nicht mehr erinnern, unter welcher Ziel- oder Kurzwahlnummer eine bestimmte Faxnummer gespeichert wurde, können Sie diese suchen, indem Sie wie folgt vorgehen. Sobald Sie die Faxnummer gefunden haben, können Sie diese wählen und das eingelegte Original durch Drücken der Taste **START** senden.

1 Taste **ALPHAWAHL/R** drücken.



2 Geben Sie den ersten Buchstaben des gespeicherten Namens ein, indem Sie die entsprechende Zifferntaste (die Taste, über der sich der gewünschte Buchstabe befindet) einmal oder mehrmals drücken, bis der Buchstabe in der Anzeige erscheint. Wenn der Name mit einem besonderen Zeichen oder einer Zahl beginnt, "1" drücken.

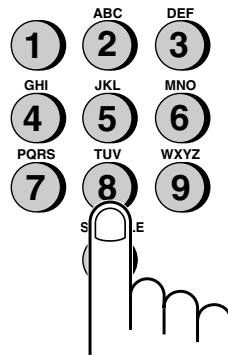

- Wenn Sie sich nicht an den ersten Buchstaben erinnern können, mit Schritt 3 fortfahren (Sie blättern die Liste von Anfang an durch).
- Wenn zu der Nummer kein Name gespeichert wurde, "0" drücken. Es werden Nummern und keine Namen angezeigt, wenn Sie in der Liste blättern.

3 Taste **"#"** oder die Taste **"*"** drücken, um in der Liste mit den Namen zu blättern (Liste mit Nummern, wenn Sie "0" drücken), bis der gewünschte Name angezeigt wird.



- Wenn keine Namen gespeichert wurden, die mit dem eingegebenen Buchstaben beginnen, können Sie, mit dem nächsten Namen beginnend, in alphabetischer Reihenfolge in der Liste blättern.

4 Drücken Sie die **START** Taste. Das Dokument wird automatisch übertragen, wenn die Verbindung hergestellt wurde.



Faxe an ein ANRUF/FAX, Telefon/Fax oder eine andere automatische Faxgerätekombination senden

Das **Senden von Faxnachrichten** an Anrufbeantworter/Fax-, Telefon/Faxgeräte und Faxweichen sollte immer folgendermaßen geschehen:

Blatt einlegen, Ziel-/Kurzwahltaste drücken bzw. Nummer direkt über die Tastatur eingeben, Starttaste drücken.

Nur dann wird das von diesen Geräten benötigte Faxsignal (CNG-Signalton) vor der eigentlichen Faxübertragung mitgesendet.

Der **Hörer** oder die **Lautsprechartaste** sind Telefonfunktionen, deshalb sollten Sie diese zum Senden von Faxnachrichten **nicht verwenden, da sonst kein CNG Signal** übertragen wird. In diesem Fall wird der Ruf von einer Anrufb./Fax- oder Tel./Fax - Kombination als Telefongespräch gedeutet und auf das Telefon oder den Anrufbeantworter und nicht auf das Fax geschaltet.

Dies führt dazu, daß zu diesen Partnergeräten kein Verbindungsaufbau zustande kommt und Fehlermeldungen ausgedruckt werden.

Automatische Wahlwiederholung

Wenn bei automatischer Wahl (einschließlich beim Wählen über Tastatur) die Leitung besetzt ist, wird Ihr Fax die Rufnummer automatisch wiederanwählen. Bis zu 2 Wahlwiederholungsversuche erfolgen in Abständen von 2,5 Minuten (werkseitige Einstellung).

- ◆ Zum Abbruch der automatischen Wahlwiederholung **STOP** Taste drücken.

Benutzung der Taste WAHLWDH.

Sie können die Taste **WAHLWDH.** drücken, um die zuletzt gewählte Nummer erneut zu wählen. Zum Senden eines Originals mit Schritt 3 im Abschnitt "Wählen über Tastatur" fortfahren.

Empfang

Im TEL/FAX Modus

Wenn die Empfangsart auf TEL/FAX (Taste **EMPFANGSART** drücken, bis der Pfeil in der Anzeige auf **TEL/FAX** zeigt) eingestellt ist, beantwortet das Faxgerät automatisch alle Anrufe nach ein bis zwei Rufen. Nach der Beantwortung überwacht das Faxgerät die Leitung für etwa 5 Sekunden, um festzustellen, ob ein Faxsignalton gesendet wird.

- ◆ Wenn Ihr Faxgerät einen Faxsignalton erkennt (d.h. es handelt sich um den Empfang eines über Wählautomatik gesendeten Faxes), wird es automatisch mit dem Empfang des eingehenden Originals beginnen.
- ◆ Wenn das Faxgerät keinen Faxsignalton erkennt (d.h. es handelt sich um einen Telefonanruf oder um den Empfang eines manuell gesendeten Faxes), ertönt für 15 Sekunden ein Klingeln (ein sog. Pseudoklingeln), das Sie zur Antwort auffordert. Wenn Sie innerhalb dieser Zeit nicht antworten, wird Ihr Faxgerät an das andere Gerät einen Faxsignalton senden, was dem Anrufer ermöglicht, ein Fax gegebenenfalls manuell zu senden.

Anmerkungen:

- Das Pseudoklingeln ertönt nur bei Telefonanrufen und manuell gesendeten Faxen. Ein weiteres Telefon, das an die gleiche Leitung angeschlossen ist, wird nicht klingeln.
- Die Dauer des Pseudoklingelns wird über Bedienerschalter 7 (siehe Kapitel 9, "Optionale Einstellungen") eingestellt.

Im ANRUF.B. Modus

Ist das Faxgerät auf ANRUF.B. eingestellt, wird es automatisch Anrufe und Faxnachrichten empfangen. Siehe Kapitel 4 "Benutzung des Anrufbeantworters"

Im FAX Modus

Wenn die Empfangsart auf FAX eingestellt ist (drücken Sie die Taste **EMPFANGSART**, bis der Pfeil in der Anzeige auf **FAX** zeigt), beantwortet Ihr Faxgerät automatisch alle Anrufe nach ein bis zwei Rufen und empfängt eingehende Originale.

- ◆ Sie können die Zahl der Rufsignale ändern, ab der das Faxgerät einen Anruf beantwortet, indem Sie die Optionseinstellung 2 ändern (siehe Kapitel 9, "Optionale Einstellungen"). Geben Sie eine Zahl von 1 bis 5 ein. Es ist jedoch zu beachten, daß der Empfang von Faxübertragungen mit Wählautomatik von bestimmten Faxgeräten eventuell nicht möglich ist, wenn sie eine sehr hohe Zahl für die Rufsignale einstellen.
- ◆ Wenn Sie den Hörer abnehmen, bevor Ihr Faxgerät antwortet, können Sie mit dem anderen Teilnehmer sprechen und/oder ein Original empfangen, wie dies nachstehend im "TEL Modus" beschrieben wird.

Im TEL Modus

Wenn der Empfangsmodus auf TELEFON eingestellt ist (Taste **EMPFANGSART** drücken, bis "TEL" auf der Anzeige erscheint), müssen Sie alle Anrufe (einschließlich Faxübertragungen) über den Hörer des Faxgerätes oder eines Nebenstellentelefon, das an derselben Leitung angeschlossen ist, beantworten.

Faxempfang

Wenn das Faxgerät läutet, nehmen Sie den Hörer ab, um ein Fax empfangen zu können.

- Wenn Sie einen Faxsignalton hören, warten Sie, bis **EMPFANGEN** in der Anzeige erscheint und legen den Hörer auf.
- Wenn der andere Teilnehmer zuerst mit Ihnen sprechen und dann ein Fax senden möchte, drücken Sie nach Beendigung des Gesprächs die Taste **START**, bevor der Sender seine Starttaste drückt. Legen Sie den Hörer auf.

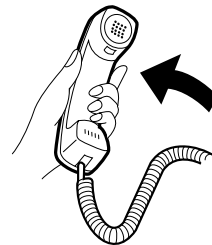

Hinweis: Wenn Sie den Bedienschalter 14 auf "NEIN" eingestellt haben und beim Abnehmen des Hörers einen Faxsignalton hören, müssen Sie die Taste **START** drücken, um mit dem Empfang zu beginnen.

Faxempfang über ein weiteres Telefon

Wenn Sie einen Faxsignalton hören und an einem weiteren angeschlossenen Telefon antworten, warten Sie, bis Ihr Faxgerät antwortet (die Leitung des Nebenstellentelefon ist tot) und legen Sie auf. Ihr Faxgerät wird das Original automatisch empfangen.

- ◆ Wenn Ihr Faxgerät nicht innerhalb von 5 Sekunden antwortet, kann aufgrund eines zu hohen Rauschpegels in der Leitung der Faxsignalton nicht erkannt werden. In diesem Fall ist der Faxempfang manuell einzuleiten (siehe Beschreibung im folgenden Abschnitt).

Wenn der andere Teilnehmer erst mit Ihnen sprechen und anschließend ein Original senden möchte, drücken Sie "5", "✖" und "✖", wenn Sie ein Telefon mit Tonwahl benutzen. Bei einem Telefon mit Impulswahl Hörer ablegen (nicht auflegen), zum Faxgerät gehen, Hörer abnehmen und die Taste **START** drücken.

Anmerkungen:

- Ihr Faxgerät wird das Signal, mit dem Empfang zu beginnen ("5", "✖" und "✖") nicht akzeptieren, wenn ein Original im Originaleinzug liegt.
- Wenn Sie den Bedienerschalter 14 auf "NEIN" eingestellt haben und beim Abnehmen des Hörers des Nebenstellentelefon einen Faxsignalton hören, müssen Sie "5", "✖" und "✖" drücken, wenn Sie an einem Tonwahltelefon sind oder zum Faxgerät gehen, den Hörer abnehmen und die Taste **START** drücken, wenn Sie an einem Impulswahltelefon sind.
- Der Code, mit dem der Faxempfang von einem Telefon mit Tonwahl eingeleitet wird ("5", "✖" und "✖"), kann gegebenenfalls geändert werden. Siehe Bedienerschalter 3 ("FAX Fernnummer für die Weiterleitung einer Faxübertragung") in Kapitel 9, "Optionale Einstellungen".
- Wenn Sie den Code zur Einleitung des Faxempfangs nicht nutzen möchten, können Sie den Code über den Bedienerschalter 4 ausschalten. Dadurch wird sichergestellt, daß das Faxgerät niemals irrtümlich versucht, mit dem Empfang zu beginnen, wenn ein Signal ähnlich dem "5", "✖" und "✖" erkannt wird, während Sie von einem weiteren angeschlossenen Telefon telefonieren.

2 auf 1-Ausdruck

Um Papier zu sparen, können Sie das Format der ankommenden Faxe vertikal um 55 % verkleinern. Auf diese Weise kann beispielsweise ein 2-seitiges Dokument auf einer Seite empfangen werden. (Bitte beachten Sie, daß dies bei Originalseiten, die länger als das Druckpapier sind, eventuell nicht möglich ist.) Aktivieren Sie diese Funktion wie folgt.

- 1** Drücken Sie die Tasten, die rechts abgebildet sind.
2 AUF 1 AUSDRUCK erscheint in der Anzeige.



- 2** Drücken Sie "1", um die Funktion einzuschalten oder "2", um sie auszuschalten.



- 3** Drücken Sie die Taste STOP.



Abbildungsverhältnis beim Empfang

Ihr Faxgerät wurde ab Werk so eingestellt, daß es das Format der ankommenden Dokumente automatisch auf das Format des Druckpapiers verkleinert. Dadurch werden Daten am Rand der Dokumente nicht abgeschnitten. Sie können diese Funktion jedoch ausschalten und die eingehenden Dokumente in vollem Format empfangen.

Hinweis: Wenn ein Dokument für das Druckpapier zu lang ist, wird der überstehende Teil auf einer zweiten Seite ausgedruckt. In diesem Fall kann der Schnittpunkt in der Mitte einer Zeile liegen.

Hinweis: Automatische Verkleinerung ist bisweilen nicht möglich, wenn das empfangene Dokument zu lang ist, zu viele feine Grafiken enthält oder mit zu hoher Auflösung übertragen wurde. In diesem Fall wird der überstehende Teil des Dokumentes auf einer zweiten Seite ausgedruckt.

- 1** Drücken Sie die Tasten, die rechts abgebildet sind.
EMPFANGSV. erscheint in der Anzeige.



- 2** Drücken Sie "1", um die automatische Verkleinerung einzuschalten oder "2", um sie auszuschalten.



- 3** Drücken Sie die Taste STOP.



Kopieren

Mit Ihrem Faxgerät können Sie sowohl einzelne Kopien als auch bis zu 99 Kopien pro Original erstellen und dieses somit als Bürokopierer nutzen.

- ◆ Die Auflösung beim Kopieren ist auf SUPERFEIN voreingestellt.
- ◆ Wenn Sie Mehrfachkopien von mehr als einem Original machen, können Sie die Kopien sortieren (SORT KOPIE) oder nicht sortieren lassen (MEHRFACHKOPIE). Im folgenden Beispiel wird erläutert, wie 3 Kopien von jeweils 3 Originalen sortiert werden.

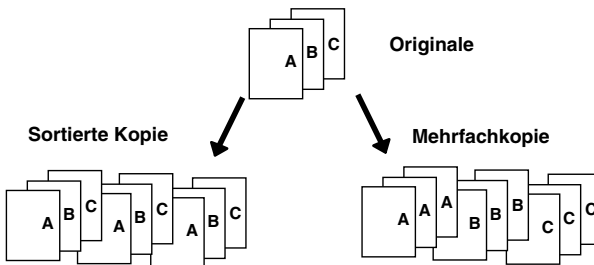

1 Legen Sie das Original mit der beschriebenen Seite nach unten ein.

- Falls erforderlich, Auflösung und/oder Kontrast mit der Taste **AUFLÖSUNG** regulieren.

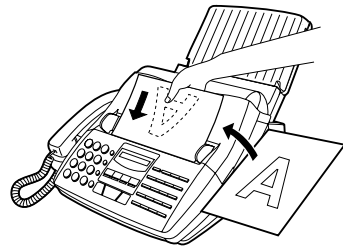

2 Drücken Sie die Taste **KOPIE/HILFE**.

- Wenn Sie nur eine Kopie von Ihrem (auch mehrseitigem) Original ohne Verkleinerung oder Vergrößerung machen möchten, drücken Sie die Taste **START** zweimal. Der Kopiervorgang wird gestartet. Wenn Sie nur eine Kopie mit Verkleinerung oder Vergrößerung machen möchten, drücken Sie die Taste **START** einmal, und fahren Sie mit Schritt 5 fort.

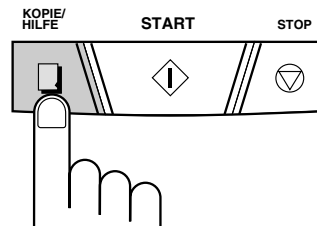

- 3** Drücken Sie "1" (MEHRFACHKOPIE), wenn Sie die Kopien nicht sortieren lassen möchten, oder "2" (SORT KOPIE), wenn Sie die Kopien sortieren lassen möchten. ① oder ②
-







- 4** Geben Sie die gewünschte Anzahl Kopien mit den Zahlentasten ein. ① ②
- Wenn die gewünschte Anzahl Kopien 1 bis 9 beträgt, geben Sie zuerst "0" ein. (Beispiel)
 - Wenn Sie keine Verkleinerung oder Vergrößerung einstellen möchten, drücken Sie die Taste **START**. Der Kopiervorgang wird gestartet.
-

- 5** Geben Sie für das Verkleinerungs- oder Vergrößerungsverhältnis eine Zahl von "1" bis "5" ein, wie unten erläutert. Der Kopiervorgang wird gestartet. ②
- (Beispiel)
- 1:** AUTO (automatische Formatanpassung auf das Format des Druckpapiers)
2: 50%
3: 100 % (keine Verkleinerung oder Vergrößerung)
4: 125 %
5: 135 %

Hinweis: Wenn Sie eine große Anzahl von Originalen in den Einzug legen, kann der Speicher voll werden, bevor alle Originale eingelesen wurden (SPEICHER VOLL erscheint in der Anzeige). Wenn dies geschieht, Taste **START** drücken, um die Originale zu kopieren, die eingelesen wurden. Dann den Kopiervorgang für die restlichen Originale und das Original, das eingelesen wurde, als der Speicher voll wurde, wiederholen.

Kopie begrenzen

Ihr Faxgerät wurde ab Werk so eingestellt, daß beim Kopieren eines Originals, das länger als das Druckpapier ist, der überstehende Teil nicht gedruckt wird. Nach den folgenden Schritten können Sie einstellen, daß das Faxgerät den überstehenden Teil grundsätzlich auf einer zweiten Seite ausdruckt.

-
- 1** Drücken Sie die Tasten, die rechts abgebildet sind.
KOPIE BEGRENZEN erscheint in der Anzeige.
-   
-
- 2** Drücken Sie "1", um die Funktion einzuschalten (der überstehende Teil des Originals wird nicht gedruckt) oder "2", um sie auszuschalten (der überstehende Teil wird auf einer zweiten Seite ausgedruckt).
-  oder 
-
- 3** Drücken Sie die Taste **STOP**.
- 

Telefonfunktionen

Das UX-500/UX-510 kann wie ein normales Telefon zum Tätigen und zur Entgegennahme von Anrufen benutzt werden.

- ◆ Um einen Anruf zu tätigen oder entgegennehmen zu können, muß das Gerät eingeschaltet sein.

- 1** Nehmen Sie den Hörer ab, oder drücken Sie die Taste **LAUTSPR.**. Warten Sie auf den Wählsignalton.

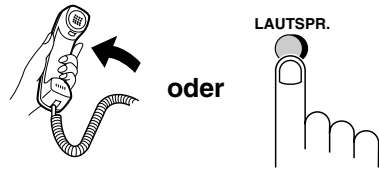

- 2** Wählen Sie die Nummer, indem Sie wie folgt vorgehen:

- **Normaler Wählvorgang:** Geben Sie die vollständige Nummer mit den Zahlentasten ein.
- **Wählen über Zielwahltaste:** Drücken Sie die entsprechende Zielwahltaste (für Zielwahlnummern von 20 bis 38 drücken Sie zuerst die Taste **2.EBENE**).
- **Wählen über Kurzwahltaste:** Drücken Sie die Taste **KURZWAHL** und geben Sie die zweistellige Kurzwahlnummer mit den Zahlentasten ein.

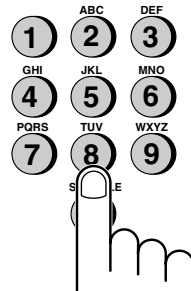

- 3** Sprechen Sie mit dem anderen Teilnehmer, wenn er antwortet.
- Wenn Sie die Taste **LAUTSPR.** gedrückt haben, nehmen Sie den Hörer ab.

Hinweis: Solange der Hörer des Faxgeräts abgehoben ist (nicht aufgelegt ist), kann ein ebenfalls angeschlossenes Telefon nicht benutzt werden, um mit dem anderen Teilnehmer zu sprechen.

Benutzung der Taste ALPHAWAHL/R

Mit der Taste **ALPHAWAHL/R** können Sie eine Ziel- oder Kurzwahlnummer suchen. Zuerst die Nummer suchen, wie dies in "Benutzen der Taste ALPHAWAHL/R" in "Wählen und Übertragung" in Kapitel 3 beschrieben ist, anschließend den Hörer abnehmen oder die Taste **LAUTSPR.** drücken. Die Nummer wird dann automatisch gewählt (nicht die Taste **START** drücken).

Wahlwiederholung

Die zuletzt gewählte Nummer kann durch Drücken der Taste **WAHLWDH.** erneut gewählt werden (es ist nicht erforderlich, den Hörer abzunehmen oder die Taste **LAUTSPR.** zu drücken). Nehmen Sie den Hörer ab, sobald der andere Teilnehmer antwortet.

Ausgabe von Tonsignalen

Wenn Sie an einer Impulswahlleitung sind, können Sie die Taste "**✳**" drücken, um vorübergehend Tonsignale auszugeben, wenn Sie die Zahlentasten drücken. Dies ermöglicht es Ihnen, bestimmte Telefondienste in Anspruch zu nehmen, die die Eingabe von Tonsignalen benötigen.

Wenn Sie ein oder mehrere Tonsignal(e) eingeben möchten, drücken Sie die Taste "**✳**" und anschließend die entsprechenden Zahlentasten.

Um auf Impulswahl zurückzustellen, einfach Hörer auflegen (wenn Sie den Hörer auflegen, wird der Wählmodus automatisch auf die mit Bedienschalter 6 ausgeführte Einstellung zurückgesetzt).

Funktionen der Nebenstellenanlage

Ist das Gerät an eine Nebenstellenanlage angeschlossen, können Sie diese benutzen, um die folgenden Funktionen durchzuführen:

- ◆ **Für Rückfragen:** Während eines Anrufs können Sie den anderen Teilnehmer stummschalten, einen dritten Teilnehmer anrufen und anschließend zu dem ersten Anrufer zurückkehren.
- ◆ **Zur Anrufweitergabe:** Sie können auch einen Anruf an eine andere Nummer in der gleichen Nebenstellenanlage ohne Hilfe der Telefonzentrale weitergeben.

Rückfragen

- 1** Drücken Sie während des Telefongesprächs die Taste **ALPHAWAHL/R**. Der andere Teilnehmer wird stummgeschaltet.



- 2** Wenn Sie den Wählsignalton hören, wählen Sie zwecks Rückfrage die Nummer des dritten Teilnehmers.

- 3** Wenn die Rückfrage beendet ist, kehren Sie automatisch zu dem ersten Anrufer zurück, sobald der dritte Teilnehmer aufgehängt hat.

Anrufweitergabe

- 1** Drücken Sie während des Telefongesprächs die Taste **ALPHAWAHL/R**. Der andere Teilnehmer wird stummgeschaltet.



- 2** Wenn Sie den Wählsignalton hören, wählen Sie die Nummer des Teilnehmers, an den Sie das Gespräch weitergeben möchten. Wenn der andere Teilnehmer antwortet, legen Sie auf, und der Anruf wird weitergegeben.
- Antwortet der andere Teilnehmer nicht, drücken Sie erneut die Taste **ALPHAWAHL/R**, um das Gespräch zurückzunehmen.

Anschluß eines Anrufbeantworters

Vorbereitungen

Wenn Sie gemäß der Beschreibung "Anschlüsse" in Kapitel 1 einen Anrufbeantworter an Ihr Faxgerät angeschlossen haben, können Sie während Ihrer Abwesenheit sowohl Anrufe als auch Faxnachrichten empfangen. Um diesen Anschluß zu nutzen, ist zuerst der Ansagetext Ihres Anrufbeantworters zu ändern und dann die Empfangsart Ihres Faxgeräts auf **ANRUF** einzustellen.

Änderung des Ansagetextes

Der Ansagetext Ihres Anrufbeantworters sollte dahingehend geändert werden, daß Anrufer, die ein Fax senden möchten, aufgefordert werden, die Starttaste ihres Faxgeräts zu drücken. Ihr Ansagetext könnte zum Beispiel wie folgt lauten:

"Guten Tag. Hier ist (IHR NAME). Leider können wir Ihren Anruf im Augenblick nicht persönlich entgegennehmen. Bitte hinterlassen Sie eine Nachricht nach dem Signalton, oder drücken Sie die Starttaste Ihres Faxgeräts."

Anmerkungen:

- Die Länge der Nachricht sollte möglichst unter 10 Sekunden liegen. Wenn die Nachricht zu lang ist, können Sie Schwierigkeiten beim Empfang von Faxen haben, die über die Wählautomatik gesendet werden.
- Mit einem einzigen Anruf können die Anrufer sowohl eine Nachricht auf dem Anrufbeantworter hinterlassen als auch eine Faxnachricht senden. Ändern Sie Ihren Ansagetext, um den Anrufer zu informieren, daß er zuerst eine Nachricht auf dem Anrufbeantworter hinterlassen kann und anschließend die Starttaste seines Faxgeräts drücken kann, um die Faxnachricht zu senden.

Hinweise zur Bedienung

-
- 1** Durch Drücken der Taste
EMPFANGSART Empfangsart Ihres
Faxgeräts auf ANRUF.B. einstellen.

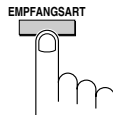

-
- 2** Anrufbeantworter auf ANRUF.B. Modus
einstellen.

- Der Anrufbeantworter muß auf ein Maximum von zwei Rufen eingestellt sein, um zu antworten. Andernfalls können keine Faxnachrichten, die über die Wählautomatik an das Gerät gesendet werden, empfangen werden.
- Wenn Ihr Anrufbeantworter über eine Gebührensparfunktion verfügt, sollte sich dieser nach dem vierten Ruf einschalten.

Hinweis: Wenn zu Ihrem Anrufbeantworter eine Fernabfrage gehört, ist darauf zu achten, daß sich der Fernabfragecode von dem unterscheidet, der zur Aktivierung des Faxempfangs von einem Nebenstellentelefon (siehe Kapitel 4, "Empfang") benutzt wird. Andernfalls wird bei Eingabe des Codes, um von einem externen Anschluß Nachrichten abzufragen, das Faxgerät aktiviert.

Wie die Empfangsbereitschaft funktioniert

Während Ihrer Abwesenheit werden alle eingehenden Anrufe von Ihrem Anrufbeantworter aufgezeichnet und der Ansagetext wird abgespielt. Während dieser Zeit bleibt Ihr Faxgerät in Empfangsbereitschaft. Wenn Ihr Faxgerät eine Faxübertragung erkennt, wird es die Verbindung übernehmen und mit dem Empfang beginnen.

- ◆ Schlechte Verbindungen und Leitungsstörungen können die Funktion von Anrufbeantworter und/oder Faxgerät beeinträchtigen.
- ◆ Der Anrufzähler in Ihrem Anrufbeantworter kann die Aufzeichnung einer aufgesprochenen Nachricht anzeigen, wenn nur Faxnachrichten empfangen wurden.

Hinweis: Damit das Faxgerät nicht die Verbindung übernimmt und mit dem Empfang beginnt, wenn Sie von einem externen Anschluß anrufen oder an einem Nebenstellentelefon antworten, drücken Sie auf der Tastatur des Telefons drei Zifferntasten (andere Ziffern als die "5", "*") und "*", die zur Aktivierung des Faxempfangs benutzt wurden). Dieser Vorgang kann nur mit einem Tonwahltelefon durchgeführt werden.

Wenn der Anrufbeantworter nicht funktioniert

Bei fehlerhafter Funktion ist zu überprüfen, ob der Anrufbeantworter richtig angeschlossen wurde. Der Stecker des Anrufbeantworters muß in die rechte Buchse der Telefonanschlußdose gesteckt sein.

Wenn die Verbindungen gut sind und der Modus ANRUFB. immer noch nicht richtig funktioniert, sind Faxgerät und Anrufbeantworter in ihren zeitlichen Abläufen möglicherweise nicht richtig aufeinander abgestimmt. Mögliche Probleme und entsprechende Abhilfemaßnahmen sind nachstehend beschrieben.

In dem folgenden Kapitel "Wie Faxübertragungen erkannt werden" können Sie nachlesen, wie Ihr Faxgerät funktioniert, wenn ein Anrufbeantworter angeschlossen ist und bestimmen, welche Maßnahmen in den einzelnen Fällen zu ergreifen sind.

- ◆ Schaltet sich das Faxgerät ein, bevor Anrufer eine Nachricht hinterlassen können?

Das Faxgerät ist eingestellt, um die Verbindung zu übernehmen und mit dem Empfang zu beginnen, wenn eine bestimmte Pause erkannt wird (die sog. "Pausenerkennungszeit"). Wenn Ihr Ansagetext eine Pause enthält, oder der Anrufer bei Aufsprechen einer Nachricht eine längere Pause macht, als die Einstellung der Pausenerkennungszeit vorsieht, wird sich das Faxgerät einschalten.

Es ist am besten, solche Pausen zu verkürzen oder ganz wegfallen zu lassen. Falls erforderlich, kann die Pausenerkennungszeit verlängert werden. Diese Vorgehensweise ist in "Optionale Einstellungen" am Ende dieses Kapitels beschrieben.

- ◆ Ist es für Anrufer schwierig, ein Fax manuell zu senden, nachdem der Anrufbeantworter den Ansagetext abgespielt hat?

Wenn dies der Fall ist, wird der Anrufbeantworter die Verbindung unterbrechen (abschalten), bevor Ihr Faxgerät diese übernehmen und mit dem Empfang beginnen kann. Durch Verkürzung der Pausenerkennungszeit wird Ihr Faxgerät früher aktiviert. Diese Vorgehensweise ist in "Optionale Einstellung" am Ende dieses Kapitels beschrieben.

- ◆ Haben Sie Schwierigkeiten Originale zu empfangen, die über die Wählautomatik gesendet wurden?

Sicherstellen, daß der Ansagetext Ihres Anrufbeantworters kürzer als 10 Sekunden ist und daß Ihr Anrufbeantworter so eingestellt ist, daß dieser nach zwei Rufen antwortet.

Eine kurze Pause (etwa 4 Sekunden) zu Beginn des Ansagetextes kann auch helfen, damit Ihr Faxgerät den Ruftönen deutlich hört, den das sendende Faxgerät über die Wählautomatik sendet.

Wie Faxübertragungen erkannt werden:

Ihr Faxgerät erkennt Faxübertragungen auf zwei Arten, die davon abhängen, ob das Fax automatisch oder manuell gesendet wird.

Automatische Übertragung: Wenn das Original automatisch gesendet wird, d.h. Wählen über Ziel- oder Kurzwahltaste, wird das sendende Gerät während 30 bis 40 Sekunden nach dem Wählen einen "Rufsignalton" in Abständen von 3 Sekunden senden. Wenn Ihr Faxgerät diesen Signalton erkennt, wird es den Anrufbeantworter abschalten, einen "Empfangssignalton" senden und mit der Übertragung beginnen.

Empfängt das sendende Gerät innerhalb von 30 bis 40 Sekunden nach dem Wählen keinen Empfangssignalton von Ihrem Faxgerät, wird es sich automatisch abschalten und einige Minuten später mit der Neuwahl beginnen.

Da Ihr Faxgerät nicht in der Lage ist, den Ruftton des sendenden Geräts vor Ablauf des Ansagetextes zu erkennen, ist es wichtig, daß der Anrufbeantworter den Anruf innerhalb von zwei Rufen entgegennimmt und der Ansagetext kürzer als 10 Sekunden ist. Sonst ist Ihr Faxgerät nicht in der Lage, mit dem sendenden Faxgerät zu kommunizieren, bevor dieses aufgelegt hat.

Wählen über die Tastatur: Wenn das Original über einen normalen Wählvorgang gesendet wird, sendet das sendende Gerät keinen Ruftton. Statt dessen wartet die Person, die das Fax über einen normalen Wählvorgang sendet, bis der Faxsignalton ertönt und drückt dann die Starttaste. Wenn der Anrufbeantworter eingeschaltet ist, so wird sie Ihren Ansagetext anstelle eines Faxsignaltons hören und dann die Starttaste drücken.

Dies allein zeigt jedoch Ihrem Faxgerät keine Übertragung an. Es verwendet stattdessen die Funktion "Pausenerkennungszeit", um die Übertragung zu erkennen. Diese Funktion veranlaßt Ihr Faxgerät, den Anrufbeantworter abzuschalten und mit dem Empfang zu beginnen, wenn eine bestimmte Pausenzeit erkannt wird.

Ihr Faxgerät ist so eingestellt, daß es automatisch mit dem Faxempfang beginnt, wenn eine Pausenzeit von 6 Sekunden erkannt wird. Wenn es sich um eine Faxübertragung handelt, und die Leitung ruhig bleibt, nachdem der sendende Teilnehmer die Starttaste gedrückt hat, wird das Faxgerät den Anrufbeantworter 6 Sekunden später abschalten und einen Empfangston aussenden, um den Empfang einzuleiten.

Wenn Ihr Anrufbeantworter die Verbindung vor Ablauf von 6 Sekunden abschaltet, ist kein Faxempfang möglich. In diesem Fall ist die Pausenerkennungszeit zu verkürzen (siehe hierzu die Beschreibung auf der folgenden Seite). Andererseits, wenn die Pausenerkennungszeit zu knapp bemessen ist, kann das Faxgerät Anrufer abschalten, wenn diese während des Aufsprechens einer Nachricht eine Pause machen, oder wenn es in Ihrem Ansagetext eine Pause gibt.

Anrufbeantwortereinstellungen

Falls erforderlich, können Sie mit den folgenden Einstellungen die Reaktionszeit des angeschlossenen Anrufbeantworters auf eingehende Anrufe verbessern.

Pausenerkennungszeit

Mit dieser Funktion wird das Faxgerät veranlaßt, die Verbindung zu übernehmen und mit dem Empfang zu beginnen, wenn eine bestimmte Pause nach dem Einschalten des Anrufbeantworters erkannt wird.

Zur Auswahl stehen Pausen von 1 bis 10 Sekunden Länge. Die Pausenerkennungszeit wurde werkseitig auf 6 Sekunden eingestellt. Diese Einstellung sorgt bei Anrufbeantwortern für die beste Leistung. Es ist jedoch möglich, daß Sie diese Einstellung an die Abschaltzeit Ihres Anrufbeantworters anpassen müssen.

- ◆ Einige Anrufbeantworter schalten schnell ab (oft nach etwa 4 Sekunden). D.h., der Anrufbeantworter unterbricht die Verbindung, bevor der Faxempfang beginnen kann. In diesem Fall ist eine Pausenerkennungszeit von etwa 3 Sekunden einzustellen.
- ◆ Wenn das Faxgerät Anrufer unterbricht, bevor diese eine Nachricht hinterlassen können, sollte eine längere Pausenerkennungszeit eingestellt werden. Wenn der Ansagetext Ihres Anrufbeantworters eine Pause enthält, sollte die eingestellte Zeit länger als die Pause sein. Andernfalls ist der Ansagetext erneut aufzuzeichnen und die Pause zu verkürzen.

Zur Änderung der Pausenerkennungszeit Bedienschalter 8 zurücksetzen. Siehe Beschreibung in Kapitel 9, "Optionale Einstellungen".

Hinweis: Die Pausenerkennungszeit kann durch Eingabe von "00" ausgeschaltet werden. Es wird jedoch darauf hingewiesen, daß dann das Faxgerät keine Faxnachrichten empfangen kann, die über manuelle Wahl gesendet wurden.

Bei andauernden Funktionsstörungen

Mit bestimmten Anrufbeantwortern ist es nicht möglich, eine Pausenerkennungszeit einzustellen, mit der sowohl Faxnachrichten empfangen als auch Anrufe ohne Unterbrechung aufgezeichnet werden können. In diesem Fall können Anrufer, die mittels Tonwahltelefonen wählen, über Tonwahlleitungen noch Faxnachrichten durch Drücken von "5", "✳", "✳" auf Ihr Faxgerät senden. Dies ist der Code zur Aktivierung des Faxempfangs, der in "Empfang von Originalen" in Kapitel 3 beschrieben wird.

Um diese Funktion nutzen zu können, Pausenerkennungszeit über Bedienschalter 8 auf "00" einstellen. Ändern Sie anschließend Ihren Ansagetext, um die Anrufer (von Tonwahltelefonen) zu informieren, daß sie ein Fax senden können, indem "5", "✳", "✳" und dann die Starttaste gedrückt wird.

Automatischer Empfang

Ist diese Funktion eingeschaltet, wird das Faxgerät nach fünfmaligem Rufen antworten, wenn der Anrufbeantworter aus irgendwelchen Gründen sich nicht vor dieser Zeit einschaltet. Diese ermöglicht es, Faxnachrichten zu empfangen, auch wenn das Band des Anrufbeantworters voll ist oder der Anrufbeantworter nicht eingeschaltet ist.

Automatischer Empfang wurde werkseitig ausgeschaltet. Um diese Funktion einzuschalten, ist der Bedienerschalter 11 (siehe Beschreibung in Kapitel 9, "Optionale Einstellungen") zurückzusetzen.

Hinweis: Wenn diese Funktion eingeschaltet ist, muß der Anrufbeantworter so eingestellt sein, daß sich dieser nach zwei Rufen einschaltet. Andernfalls wird das Faxgerät immer zuerst eingeschaltet und Anrufer können keine Nachrichten aufsprechen.

Verzögerte Pausenerkennungszeit

Mit dieser Einstellung kann die Pausenerkennungszeit verzögert werden. Wenn Sie zum Beispiel vor Beginn des Ansagetextes von Ihrem Anrufbeantworter eine Pause einlegen möchten, damit Faxsignale klar erkannt werden, können Sie mit dieser Einstellung die Pausenerkennungszeit verzögern, so daß das Faxgerät durch die Pause nicht veranlaßt wird, die Verbindung zu übernehmen.

Die Funktion Verzögerung der Pausenerkennungszeit wurde werkseitig ausgeschaltet. Um diese Funktion zu aktivieren, wird diese über den Bedienerschalter 9 auf die gewünschte Verzögerungszeit (1 bis 15 Sekunden) eingestellt. Dieser Vorgang ist in Kapitel 9 "Optionale Einstellungen" beschrieben. Im allgemeinen sollte die Verzögerungszeit etwas länger als die Pause vor Beginn des Ansagetextes sein.

Haltezeit

Das Faxgerät übernimmt automatisch die Verbindung und beginnt nach einer festeingestellten Anzahl von Sekunden mit dem Empfang.

Wir empfehlen, diese Funktion bei Normalbetrieb nicht einzuschalten. Wenn es jedoch Probleme beim Empfang von Faxen in Modus ANRUF.B. gibt, können Sie mit verschiedenen Zeiteinstellungen versuchen, Abhilfe zu schaffen. Zum Einschalten der Funktion Bedienerschalter 10 auf die gewünschte Anzahl Sekunden (1 bis 255 Sekunden) einstellen. Siehe hierzu die ausführliche Beschreibung in Kapitel 9, "Optionale Einstellungen".

Sonderfunktionen

Fremdfaxschutz

Mit dem Fremdfaxschutz können Sie den Empfang von Faxen von bestimmten Teilnehmern, die anzugeben sind, sperren. Dies spart Papier, da keine unerwünschten "Fremdfaxe" ausgedruckt werden.

Um diese Funktion nutzen zu können, müssen Sie diese zuerst mit dem Bedienerschalter 15 auf JA stellen (nähere Einzelheiten finden Sie in Kapitel 9). Geben Sie anschließend die Faxnummern ein, von denen Sie keine Faxe empfangen möchten.

Anmerkungen:

- Bis zu 5 Faxnummern können in die Fremdfaxschutzliste eingegeben werden.
- Um eine Faxnummer aus der Fremdfaxschutzliste zu löschen, müssen Sie die 1-stellige Nummer kennen, die der Nummer zugeordnet wurde. Wenn Sie diese vergessen haben, lassen Sie die Fremdfaxschutzliste mit den Faxnummern ausdrucken (siehe hierzu die Beschreibung in Kapitel 10).

- 1** Drücken Sie die Tasten, die rechts abgebildet sind. FREMDFAXNUMMERN erscheint in der Anzeige.

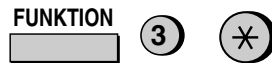

- 2** Drücken Sie "1", um eine Nummer in der Fremdfax-Nummernliste zu speichern oder "2", um eine Nummer aus der Liste zu löschen.



- 3** **Speichern:** Geben Sie eine 1-stellige Nummer von "1" bis "5" ein. Diese Nummer identifiziert die Faxnummer, die Sie im nächsten Schritt speichern. **Löschen:** Geben Sie die Nummer ein, die die Faxnummer identifiziert, die Sie löschen möchten. Fahren Sie mit Schritt 5 fort.



- 4** Geben Sie die Fax-/Telefonnummer
(max. 20 Ziffern) ein.



(Beispiel)

- 5** Drücken Sie die Taste **START**.

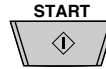

- 6** Kehren Sie zu Schritt 3 zurück, um eine
weitere Nummer einzugeben (oder zu
löschen), oder drücken Sie **STOP**, um
die Eingabe zu beenden.

Schritt 3 oder



Speicher

Ihr Faxgerät hat einen Speicher, in dem Sie sowohl ein- als auch ausgehende Originale speichern können.

- ◆ Der Speicher nimmt ungefähr 39 durchschnittlich beschriebene Seiten auf (ITU-T Testblatt Nr.1 in Standardauflösung), wenn alle übertragen werden sollen (27, wenn die ECM Fehlerkorrektur, optionale Einstellung 19, auf JA gesetzt ist), oder 30 Seiten, wenn alle empfangen wurden. Wenn einzelne Seiten mit Fein- oder Halbttonauflösung abgetastet wurden, kann die Speicherkapazität deutlich geringer ausfallen.

Speicherübertragung von Originalen

Mit dieser Funktion werden die Originaldokumente sofort abgetastet, in den Speicher eingelesen und übertragen, sobald die Verbindung mit dem Empfangsgerät hergestellt ist. Diese Methode empfiehlt sich, wenn die Übertragung an Empfänger erfolgt, deren Leitungen häufig besetzt sind. So brauchen Sie nicht zu warten, um das Originaldokument herauszunehmen, und der Einzug bleibt für andere Vorgänge frei. Nach der Übertragung wird das Dokument aus dem Speicher gelöscht.

- ◆ Es kann jeweils nur eine Übertragung aus dem Speicher eingestellt werden.
- ◆ Während das Original abgetastet wird, wird der aktuell belegte Speicherplatz in Prozenten in der Anzeige angegeben.

1 Original(e) einlegen.

- Gegebenenfalls Auflösung und/oder Kontrast einstellen.

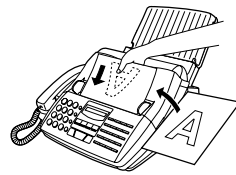

- 2** Drücken Sie die Taste **SPEICHER** und dann "1".

SPEICHER



1

- 3** Wählen Sie das Empfangsgerät an, indem Sie wie folgt vorgehen:

- Drücken Sie eine Zielwahltaste.
- Taste **KURZWahl** drücken und eine Kurzwahlnummer eingeben.
- Mit den Zifferntasten eine vollständige Rufnummer eingeben.

01
20

(Beispiel)

- 4** Drücken Sie die **START** Taste, wenn Sie eine Kurzwahlnummer oder eine vollständige Telefonnummer eingegeben haben.

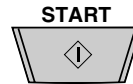

- Das Dokument wird abgetastet und in den Speicher eingelesen. Ihr Faxgerät wählt das Empfangsgerät an und überträgt das Dokument (die Wahlwiederholung erfolgt bei Bedarf automatisch).

Wenn der Speicher voll ist

Wenn der Speicher während des Ab tastens des Originals voll wird, erscheint **SPEICHER VOLL** in der Anzeige.

- ◆ Drücken Sie die Taste **START**, wenn Sie die Seiten senden möchten, die bis zu diesem Zeitpunkt gespeichert wurden. Nach der Übertragung wird der Speicher gelöscht und Sie können dann die verbleibenden Seiten erneut einlegen und senden. Dies gilt auch für die Seite, die abgetastet wurde, als der Speicher voll wurde.
- ◆ Drücken Sie die **STOP** Taste, wenn Sie die ganze Übertragung löschen möchten.

Speicherersatzempfang

Dies ist eine Sicherungsfunktion, die automatisch aktiviert wird, wenn das Papier im Faxgerät aufgebraucht ist, die Druckfolie ausgetauscht werden muß oder ein Papierstau auftritt.

Wenn ein Dokument empfangen und in den Speicher eingelesen wurde, erscheint **FAX IM SPEICHER** auf der Anzeige, abwechselnd mit **KEIN PAPIER**, **FOLIE ENDE** oder **PAPIERSTAU**. Wenn Sie Papier nachfüllen, die Druckfolie austauschen oder den Papierstau beseitigen, werden die gespeicherten Dokumente automatisch ausgedruckt.

- ◆ Wenn Faxe im Speicher ankommen, weil das Papiermagazin leer ist, sollten Sie beim Auffüllen darauf achten, daß das neue Papier die gleiche Größe wie das vorherige hat.

Achtung!

- Gerät nicht ausschalten, wenn Originale gespeichert sind, da sonst alle im Speicher befindlichen Originale gelöscht werden.
- Wenn Originale, die im Speicher empfangen werden, aufgrund eines Stromausfalls oder irgendeiner Unterbrechung in der Stromversorgung verlorengehen, wird ein "SPEICHERAUSFALL REPORT" ausgedruckt, wenn die Stromversorgung wieder gewährleistet ist. Es wird über den Verlust an empfangenen Faxen und - sofern vorhanden - über die Faxnummern der Absender informiert.

Rundsenden

Mit dieser Funktion können Sie auf einmal das gleiche Original an bis zu 20 verschiedene Teilnehmer senden. Zuerst Original speichern, dann die Nummern der Empfangsgeräte angeben. Das Original wird an jeden Teilnehmer übertragen.

- ◆ Sie können die Nummern der Empfangsgeräte nur mit den Zielwahltasten oder Kurzwahlnummern wählen.

1 Original(e) einlegen.

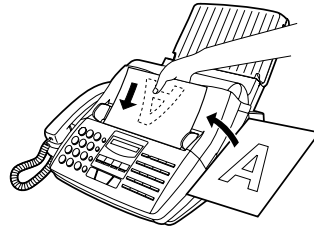

2 Drücken Sie die Taste **SPEICHER** und dann "2".



3 Wählen Sie die Empfangsgeräte (maximal 20) nach einer der beiden folgenden Methoden an:

- Eine oder mehrere Kurzwahlnummern durch Drücken der Zifferntasten eingeben.
- Drücken Sie eine oder mehrere Zielwahltasten.



(Beispiel)

4 Taste **START** drücken.

- Gegebenenfalls Auflösung und/oder Kontrast einstellen.



5 Drücken Sie die **START** Taste. Die Übertragung beginnt.

- Ein Übertragungsbericht wird automatisch ausgedruckt, wenn die Rundsendung abgeschlossen ist. Überprüfen Sie die Spalte "Anmerkung" des Berichts, um festzustellen, welche Empfänger mit "besetzt" oder mit einem Kommunikationsfehlercode gekennzeichnet wurden. An diese Empfänger sollten Sie das Original erneut senden.

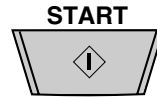

Rundsenden mittels einer Gruppentaste

Wenn die Faxgeräte, die Sie für die Rundsendung vorgesehen haben, alle unter einer Gruppentaste programmiert wurden, können Sie die Rundsendung unter Verwendung der nachfolgenden, vereinfachten Vorgehensweise durchführen:

1 Original(e) einlegen.

- Die für die Übertragung gewünschten Einstellungen (Auflösung, Kontrast, usw.) einstellen.

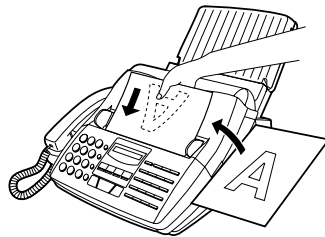

2 Drücken Sie die entsprechende Gruppentaste. Die Übertragung beginnt.

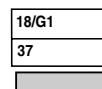

(Beispiel)

Abruf (eine Faxübertragung abrufen)

Diese Funktion wird benutzt, um ein anderes Faxgerät aufzufordern, ein Original an Ihr Faxgerät zu senden. Das Empfangsgerät, nicht das Sendegerät, führt die Übertragung aus. Sie können mit Ihrem Faxgerät Abrufe durchführen und andere können von Ihrem Gerät Faxe abrufen.

Um diese Funktion nutzen zu können, müssen Sie zuerst die Zielwahltaste 15/ABRUF als Abruftaste einstellen. Dies erfolgt über den Bedienschalter 16 (siehe Beschreibung in Kapitel 9, "Optionale Einstellungen"). (Eine als Abruftaste definierte Zielwahltaste 15/ABRUF kann nicht zum Wählen über Zielwahltaste benutzt werden).

Andere Teilnehmer zum Senden auffordern

Hinweis: Zielwahltasten können nicht zum Abruf benutzt werden. Um einen unter der Zielwahltaste gespeicherten Teilnehmer anzuwählen, drücken Sie die Taste **KURZWAHL**, und geben Sie die zweistellige Nummer der entsprechenden Zielwahltaste ein.

1 Wählen Sie das Gerät an, von dem Sie eine Nachricht abrufen möchten, indem Sie zuerst eine der drei nachfolgenden Abläufe durchführen:

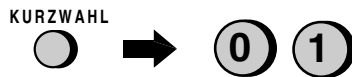

(Beispiel)

- Nehmen Sie den Hörer auf (oder drücken Sie die Taste **LAUTSPR.**) und wählen Sie die vollständige Rufnummer. Warten Sie auf das Fax-Antwortsignal.
- Drücken Sie die Taste **KURZWAHL** und geben Sie eine zweistellige Kurzwahlnummer ein.
- Geben Sie die vollständige Nummer mit den Zahlentasten ein.

2 Zielwahltaste 15/ABRUF drücken.

- Wenn ABRUF in der Anzeige erscheint, Hörer auflegen. Der Empfang beginnt.

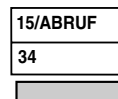

Abgerufen werden (Abrufbereitschaft)

Damit ein anderes Faxgerät eine Nachricht von Ihrem Faxgerät abrufen kann, drücken Sie die Taste **EMPFANGSART**, um die Empfangsart auf FAX zu stellen, legen Sie das (die) Original(e) ein, und drücken Sie die Zielwahltaste 15/ABRUF. "P" wird angezeigt.

Die Übertragung findet statt, wenn das andere Faxgerät Ihr Gerät zum Senden auffordert und damit den Sendeabruf aktiviert. Automatischer Empfang ist möglich, wenn der Telekopierer auf Sendeabruf steht.

Abrufschutz

Mit dem Abrufschutz können Sie das unerlaubte Abrufen von Ihrem Faxgerät verhindern. Wenn diese Funktion eingeschaltet ist, erfolgt der Abruf nur dann, wenn die Faxnummer des abrufenden Faxgeräts in Ihrer Liste mit zulässigen Faxnummern (die sogenannten "Schutzcodenummern") eingegeben ist. Die Nummer des abrufenden Faxgeräts muß ebenfalls programmiert sein.

Um den Abrufschutz nutzen zu können, befolgen Sie die untenstehenden Schritte, um die Funktion einzuschalten, und geben Sie dann die zulässigen Rufnummern ein, wie dies auf der folgenden Seite gezeigt ist.

-
- 1** Drücken Sie die Tasten, die rechts abgebildet sind.
EINGABEN erscheint auf der Anzeige.



-
- 2** Drücken Sie die Taste "#" dreimal.
"ABRUFSCHUTZ" erscheint auf der Anzeige.



-
- 3** Drücken Sie "1", um die Abrufsisicherung einzuschalten, oder "2", um sie auszuschalten.



-
- 4** Drücken Sie die Taste **START** und dann die Taste **STOP**.



Speichern und Löschen der Faxnummern für Abrufgenehmigung

Sie können bis zu 10 Faxnummern in der Liste zulässiger Nummern für Ihr Gerät speichern.

- 1** Drücken Sie die Tasten, die rechts abgebildet sind. **EINGABEN** erscheint auf der Anzeige.

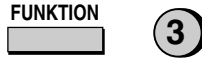

- 2** Drücken Sie die Taste '#' viermal. "SCHUTZCODES" erscheint auf der Anzeige.



- 3** Drücken Sie "1", um eine Nummer zu speichern, oder "2", um eine Nummer zu löschen.



- 4** **Speichern:** Geben Sie eine 2-stellige Nummer von "01" bis "10" ein. Diese Nummer identifiziert die Faxnummer, die Sie im nächsten Schritt speichern.
Löschen: Geben Sie die Nummer ein, die die Faxnummer identifiziert, die Sie löschen möchten. Fahren Sie mit Schritt 6 fort.

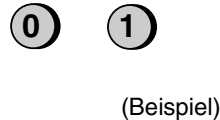

- 5** Geben Sie die Faxnummer ein (max. 20 Stellen).

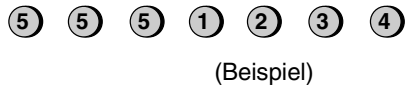

- 6** Drücken Sie die Taste **START**.



- 7** Kehren Sie zu Schritt 4 zurück, um eine weitere Nummer einzugeben (oder zu löschen), oder drücken Sie **STOP**, um die Eingabe zu beenden.







Timer-Funktion

Mit der Timer-Funktion können Sie festlegen, daß eine Übertragung und/oder ein Abruf automatisch zu einer bestimmten Zeit erfolgt. Jeweils eine Übertragung und ein Abruf können für dieselbe Zeit programmiert werden. Die Zeit der Ausführung kann bis zu 24 Stunden im voraus eingegeben werden.

Mit dieser Funktion kann die Übertragung z.B. zu Zeiten erfolgen, in denen die Fernsprechgebühren besonders niedrig sind, ohne daß ein Bediener anwesend sein muß.

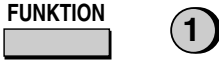
- Das Empfangsgerät kann nur mit einer Kurzwahlnummer angewählt werden.

Eine Timer-Einstellung vornehmen

-
- 1** Drücken Sie die Tasten, die rechts abgebildet sind.  **FUNKTION** **1**
TIMER MODUS erscheint auf der Anzeige.
-
- 2** Drücken Sie "#", um eine Übertragung einzuprogrammieren (SENDEN), oder "✳", um einen Abruf vorzuprogrammieren (ABRUF-FUNKTION).  **#** oder **✳**
-
- 3** Drücken Sie "1", um EING. zu wählen.  **1**
-
- 4** Geben Sie die Zeit ein, zu der die Funktion ausgeführt werden soll (2 Ziffern für die Stunden und 2 Ziffern für die Minuten).  **0 9 2 5**
(Beispiel: 9:25)
-
- 5** Drücken Sie die Taste **START**.  **START**

6 Geben Sie die Kurzwahlnummer des Empfangsfaxgerätes ein.



- Wenn dies ein Abrufvorgang ist, zu Schritt , 9 gehen.

(Beispiel)

7 Drücken Sie die Taste **START**.

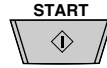

8 Wenn es sich um eine Übertragung handelt, können Sie die Auflösung und/oder den Kontrast einstellen (überpringen Sie diesen Schritt, wenn Sie die Einstellungen nicht ändern möchten).



9 Drücken Sie die Taste **START** und dann die Taste **STOP**. Wenn es sich um eine Übertragung handelt, legen Sie das Dokument vor der eingeben Übertragungszeit in den Einzug.



Löschen einer Einstellung

Soll der Timer vor der eingestellten Zeit gelöscht werden, vorgehen wie folgt:

1 Drücken Sie die Tasten, die rechts abgebildet sind. **TIMER MODUS** erscheint auf der Anzeige.



2 Drücken Sie "#", um eine Übertragung zu stornieren, oder "*", um einen Abruf zu stornieren.



oder



3 Drücken Sie "2", um LÖSCH. zu wählen.



4 Drücken Sie die Taste **START** und dann die Taste **STOP**.



Programmeingabe und Programmnutzung

Wenn Sie häufig den gleichen Vorgang für den gleichen Teilnehmer ausführen, können Sie den gesamten Ablauf unter einer Programmtaste programmieren. Der Vorgang wird dann durch Betätigen der entsprechenden Taste durchgeführt.

- ◆ Die Zielwahlkosten 16/P1 und 17/P2 können als Programmtaste benutzt werden. Eine Taste, die bereits mit einer Zielwahlnummer belegt ist, kann jedoch nicht benutzt werden.
- ◆ Nur Kurzwahlnummern lassen sich als Faxnummern für Empfangsgeräte in die Programmtasten eingeben. Vollständige Nummern können nicht gespeichert werden.
- ◆ Wenn das Programm auf Abrufbetrieb eingestellt ist, kann eine Timer-Funktion einbezogen werden. Der Vorgang wird dann automatisch zu einem vorgewählten Zeitpunkt durchgeführt.
- ◆ Eine falsche Eingabe wird durch Betätigung der **STOP** Taste gelöscht.

Anfangsvorgehensweise

Um einen Vorgang zu programmieren, verfahren Sie wie folgt. Anschließend erfolgt die Programmierung der spezifischen Einstellung.

- 1** Drücken Sie die Tasten, die rechts abgebildet sind. PROGRAMM-MODUS erscheint in der Anzeige.

FUNKTION



- 2** Drücken Sie "1", um EING. zu wählen.



- 3** Drücken Sie eine Programmtaste ("16/P1" oder "17/P2"), um sie zu programmieren.

16/P1

35



oder

17/P2

36



- 4** Geben Sie einen Namen für das Programm ein (max. 20 Zeichen). (Siehe "Eingabe von Buchstaben für Namen" in Kapitel 2).



Überspringen Sie diesen Schritt, wenn Sie keinen Namen eingeben möchten.

(Beispiel)

5 Drücken Sie die Taste **START**.



6 Drücken Sie die Taste "#" oder "*", bis die gewünschte Funktion auf dem Bildschirm erscheint. Die Funktionen erscheinen in folgender Reihenfolge:



- Senden
- Abruf
- Rundsenden

7 Drücken Sie die Taste **START** und gehen Sie mit dem speziellen Verfahren für die gewünschte Funktion vor (siehe folgende Seiten).

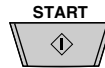

Senden

(Fortsetzung von "Anfangsvorgehensweise".)

8 Drücken Sie "1", wenn Sie das Dokument in den Speicher einlesen und dann übertragen lassen möchten, oder "2", wenn Sie das Dokument direkt aus dem Einzug übertragen lassen möchten. (Hinweis: Wenn Sie "2" wählen, können Sie eine Timer-Einstellung in das Programm aufnehmen.



- Wenn Sie "1" gedrückt haben, fahren Sie mit Schritt 11 fort. Wenn Sie "2" gedrückt haben und keine Timer-Einstellung vornehmen möchten, fahren Sie mit Schritt 10 fort.



9 Geben Sie die Zeit ein, zu der die Ausführung der Funktion starten soll (2 Ziffern für die Stunde und 2 Ziffern für die Minute).



(Beispiel: 9:25)



10 Drücken Sie die Taste **START**.



-
- 11** Geben Sie die Kurzwahlnummer des Empfangsfaxgerätes ein.   (Beispiel)

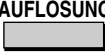



-
- 12** Drücken Sie die Taste **START**. 

-
- 13** Stellen Sie ggf. die Auflösung und/oder den Kontrast ein, indem Sie die Taste **AUFLÖSUNG** drücken (oder überspringen Sie diesen Schritt). 



-
- 14** Drücken Sie die Taste **START** und dann die Taste **STOP**.  

Abruf

(Fortsetzung von "Anfangsvorgehensweise".)

-
- 8** Geben Sie die Uhrzeit ein, zu der die Ausführung der Funktion gestartet werden soll (2 Ziffern für die Stunde und 2 Ziffern für die Minute). Wenn Sie keine Timer-Einstellung vornehmen möchten, fahren Sie mit Schritt 9 fort.     (Beispiel: 9:25)

-
- 9** Drücken Sie die Taste **START**. 

-
- 10** Geben Sie die Kurzwahlnummer des Empfangsfaxgerätes ein.   (Beispiel)

-
- 11** Drücken Sie die Taste **START** und dann die Taste **STOP**.  

Rundsenden

(Fortsetzung von "Anfangsvorgehensweise".)

- 8** Geben Sie die Kurzwahlnummern der Empfangsgeräte ein.

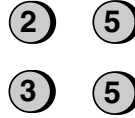

(Beispiel)

- 9** Drücken Sie die Taste **START**.

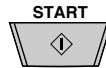

- 10** Stellen Sie ggf. die Auflösung und/oder den Kontrast ein, indem Sie die Taste **AUFLÖSUNG** drücken (oder überspringen Sie diesen Schritt):

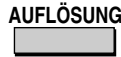

- 11** Drücken Sie die Taste **START** und dann die Taste **STOP**.



Löschen einer Programmtaste

Um eine Programmtaste zu löschen, gehen Sie wie folgt vor:

- 1** Drücken Sie die Tasten, die rechts abgebildet sind. PROGRAMM-MODUS erscheint in der Anzeige.



- 2** Drücken Sie "2", um LÖSCH. zu wählen.



- 3** Drücken Sie die Programmtaste, die Sie löschen möchten.



(Beispiel)

- 4** Drücken Sie die Taste **START** und dann die Taste **STOP**.



Benutzen einer Programmtaste

Das Programmieren eines Vorgangs wird wie folgt durchgeführt:

- 1 Legen Sie das Original ein.

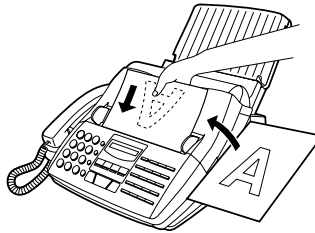

- 2 Drücken Sie die entsprechende Programmtaste.

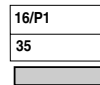

(Beispiel)

Hinweis: Es können maximal 2 Timer-Funktionen auf einmal eingestellt werden, einschließlich der Timer-Funktionen, die durch Drücken einer Programmtaste eingestellt werden und Funktionen, die in "Timer-Funktionen" in diesem Kapitel beschrieben sind.

Um eine programmierte Timer-Einstellung zu löschen

Wenn eine Programmtaste für eine Timer-Funktion gedrückt wurde und Sie den Vorgang vor Ausführung löschen möchten, gehen Sie wie folgt vor:

- 1 Drücken Sie die Programmtaste.



(Beispiel)

- 2 Drücken Sie die **START** Taste.



Optionale Einstellungen

Eine Vielzahl von optionalen Einstellungen ist verfügbar, mit denen Sie Ihr Faxgerät für Ihre Anwendungen optimal einstellen können. Die Einstellungen, Bedienschalter genannt, erfolgen über die Tasten des Bedienfelds. Jede Einstellung ist in der untenstehenden Liste beschrieben.

Zugriff zu den Schaltern

- 1** Drücken Sie die Tasten, die rechts abgebildet sind. **OPTIONALE EINST.** erscheint in der Anzeige.

FUNKTION

4

- 2** Gehen Sie durch die Liste der Einstellungen, indem Sie **"#"** für vorwärts oder **"*"** für rückwärts drücken. Die Einstellungen erscheinen in der unten aufgeführten Reihenfolge.

#

oder

*

- 3** Wenn die gewünschte Einstellung in der Anzeige erscheint, nehmen Sie Ihre Auswahl vor, wie im folgenden erläutert. Ihre Auswahl wird automatisch gespeichert.

2

(Beispiel)

- 4** Drücken Sie die Taste **STOP**.



Schaltereinstellungen

Schalter 1: GRUNDEINSTELLUNG: FEIN

Damit wird die Auflösung für die Übertragung des Originals eingestellt. **"1"** (JA) für FEIN oder **"2"** (NEIN) für STANDARD.

- Werkseitige Einstellung: **"2"**

Schalter 2: ANZAHL DER RUFEN

Hiermit wird die Anzahl der Rufe eingestellt, bis das Gerät in den Empfangsarten FAX und TEL/FAX einen eingehenden Anruf beantwortet. Eine Zahl von **"1"** bis **"5"** eingeben.

- Werkseitige Einstellung: **"1"**

Hinweis: In einigen Ländern ist die niedrigste Einstellung **"2"**.

Schalter 3: FAX FERNNUMMER FÜR DIE AKTIVIERUNG EINER FAXÜBERTRAGUNG

Um die einstellige Nummer zur Aktivierung des Faxfernempfangs einzustellen, geben Sie eine Zahl zwischen "0" und "9" ein.

- Werkseitige Einstellung: "5"

Schalter 4: FERNEMPfang

Um die Erkennung der Fernnummer zum Auslösen des Fernempfangs ein- oder auszuschalten. Drücken Sie "1", um die Funktion einzuschalten oder "2", um diese auszuschalten.

- Werkseitige Einstellung: "1"

Schalter 5: ÜBERTRAGUNGSBERICHT AUSDRUCKEN

Um die Bedingung festzulegen, die zum Ausdruck des Übertragungsberichts führt. Eine Zahl von "1" bis "5" wie folgt eingeben:

"1" (EINZELBERICHT): Druckt nach jeder Übertragung, jedem Empfang oder jedem Fehler einen Bericht aus.

"2" (FEHL./TMR./SP.): Ausdruck nach einem Fehler, einer Timer-Funktion oder einem Speichervorgang.

"3" (SENDEBERICHT): Druckt nach jedem Sendevorgang einen Bericht aus.

"4" (FEHLERAUSDRUCK): Druckt einen Bericht nur bei Auftreten eines Fehlers aus.

- Werkseitige Einstellung: "4"

Schalter 6: WÄHLMODUS

Zum Einstellen des Wählmodus. "1" für Tonwahl oder "2" für Impulswahl.

- Werkseitige Einstellung: "1"

Schalter 7: RUFDAUER DES PSEUDOKLINGELNS

Um die Rufdauer des Pseudoklingelns einzustellen, wenn die Empfangsart auf TEL/FAX eingestellt ist. Eine Zahl von "1" bis "4" wie folgt eingeben:

"1" (15 SEK.):	15 Sekunden
"2" (30 SEK.):	30 Sekunden
"3" (60 SEK.):	60 Sekunden
"4" (120 SEK.):	120 Sekunden

- Werkseitige Einstellung: "1"

Schalter 8: PAUSENERKENNUNGSZEIT

Zur Einstellung der Pause (in Sekunden), nach der das Faxgerät die Verbindung übernimmt und mit dem Empfang beginnt, wenn ein Anrufbeantworter angeschlossen ist. Eine Nummer von "01" bis "10" eingeben oder zum Ausschalten der Funktion "00" eingeben. (Für weitere Einzelheiten siehe Kapitel 4.)

- Werkseitige Einstellung: "06"

Schalter 9: VERZÖGERTE PAUSENERKENNUNGSZEIT

Mit dieser Einstellung kann der Beginn der Pausenerkennungszeit, der für einen angeschlossenen Anrufbeantworter eingestellt wird, verzögert werden. Geben Sie eine 2-stellige Zahl ein, die der gewünschten Verzögerung in Sekunden ("01" bis "15") entspricht oder "00", wenn keine Verzögerung gewünscht wird. (Für weitere Einzelheiten siehe Kapitel 4.)

- Werkseitige Einstellung: "00"

Schalter 10: HALTEZEIT

Mit dieser Einstellung kann das Faxgerät die Verbindung nach einer festeingestellten Anzahl von Sekunden, nachdem ein mit dem Faxgerät verbundener Anrufbeantworter einschaltet, übernehmen. Anzahl der Sekunden durch Eingabe einer 3-stelligen Zahl ("001" bis "255") einstellen oder "000" eingeben, um die Funktion auszuschalten. (Für weitere Einzelheiten siehe Kapitel 4.)

- Werkseitige Einstellung: "000"

Schalter 11: AUTOMATISCHER EMPFANG

Diese Einstellung bezieht sich nur auf den Anrufbeantwortermodus. "1" drücken, damit ein Anruf an das Faxgerät weitergeschaltet wird, wenn der Anrufbeantworter nicht spätestens nach 5 Rufen einschaltet. "2" drücken, um die Funktion auszuschalten. (Für weitere Einzelheiten siehe Kapitel 4.)

- Werkseitige Einstellung: "2"

Schalter 12: SPRACHWAHL

Zur Einstellung der in den Anzeigen, Berichten und Listen benutzte Sprache. Drücken Sie die Taste **START**, die Taste **"#"** oder die Taste **"✖"** einmal oder mehrmals, bis die gewünschte Sprache in der Anzeige erscheint und drücken Sie dann anschließend erneut die Taste **START**.

Schalter 13-1: NEBENSTELLE

Drücken Sie **"1"** (JA), wenn das Gerät an eine Nebenstellenanlage angeschlossen wird. Drücken Sie **"2"** (NEIN), wenn es an eine normale, öffentliche Telefonleitung angeschlossen wird.

- Werkseitige Einstellung: **"2"**

(Wenn Sie **"1"** wählen, wird der Schalter 13-2 in der Anzeige erscheinen. Wenn Sie **"2"** wählen, wird der Schalter 13-4 erscheinen.)

Schalter 13-2: AMTSHOLUNG NEBENSTELLE

Damit wird der Modus festgelegt, mit dem Gespräche von einer Nebenstelle zu einer öffentlichen Telefonleitung geleitet werden. Die korrekte Einstellung entnehmen Sie bitte Ihrem Handbuch über die Nebenstellenanlage, oder wenden Sie sich diesbezüglich an den Lieferanten dieser Einrichtung. Wählen Sie durch Eingabe einer Zahl von **"1"** bis **"3"** wie folgt:

"1" :	Erdtastenfunktion
"2" :	Flashfunktion
"3" :	Amtskennziffer

- Werkseitige Einstellung: **"3"**

(Wenn Sie **"3"** wählen, erscheint der Schalter 13-3 in der Anzeige. Wenn Sie **"1"** oder **"2"** wählen, erscheint der Schalter 13-4 in der Anzeige.)

Schalter 13-3: AMTSKENNZIFFER

Wenn Sie den Bedienschalter 13-2 auf **"3"** (Amtskennziffer) einstellen, können Sie eine maximal dreistellige Amtskennziffer eingeben. Drücken Sie nach Beendigung die Taste **START**.

- Werkseitige Einstellung: Amtskennziffer **"0"**

(Wenn die Amtskennziffer eingestellt ist, wird diese automatisch mitgewählt. Sie darf nicht bei den Kurzwahlen miteinprogrammiert werden.)

Schalter 13-4: VERBINDUNG

Mit dieser Einstellung wird der Verbindungsmodus gewählt, der für spezielle Funktionen einiger Telekom-Gesellschaften (z.B. Deutschland, Schweden) sowie für die Weiterleitung von Gesprächen innerhalb einer Nebenstellenanlage verwendet wird. In Ihrem Nebenstellenhandbuch finden Sie Hinweise zur korrekten Einstellung. Sie können sich auch an Ihren Händler wenden. Die Einstellung erfolgt, indem Sie die Tasten "1" bis "3" wie folgt drücken:

"1": Erdtastenfunktion

"2": Flashfunktion

"3": Keine Funktion

- Werkseitige Einstellung: "2"

Schalter 14: FAXSIGNALEMPFANG

Ihr Faxgerät ist so eingestellt, daß der Empfang automatisch beginnt, wenn Sie bei Entgegennahme eines Anrufs einen Faxsignalton hören. Wenn Sie ein Computer-Fax-Modem auf der gleichen Leitung benutzen, müssen Sie diese Funktion ausschalten, damit Ihr Fax nicht irrtümlich versucht, Originale zu empfangen, die von dem Computer-Fax-Modem gesendet werden.

- Werkseitige Einstellung: "1"

Schalter 15: FREMDFAXNUMMER PRÜFEN

Drücken Sie "1", um den Empfang von Faxnummern zu verhindern, die in der Fremdfax-Schutzliste eingegeben sind. Drücken Sie "2", um den Empfang von allen Nummern freizugeben.

- Werkseitige Einstellung: "2"

Schalter 16: ABRUF

"1" drücken, wenn die Zielwahltaste 15 als Abruftaste dienen soll. "2" drücken, wenn diese als normale Zielwahltaste benutzt werden soll.

- Werkseitige Einstellung: "2"

Schalter 17: DECKBLATT

Drücken Sie "1" (JA), wenn das Gerät automatisch ein Deckblatt als letzte Seite bei der Übertragung ausgeben soll. Drücken Sie "2" (NEIN), um die Funktion zu deaktivieren.

- Werkseitige Einstellung: "2"

Schalter 18: AUTOM. AUSDRUCK

Drücken Sie "1" und das Gerät druckt automatisch einen Send-/Empfangsbericht nach jedem dreißigsten Vorgang aus. (Die Liste kann auf Wunsch auch in manuellem Modus ausgedruckt werden.) Drücken Sie "2", um die Funktion auszuschalten.

- Werkseitige Einstellung: "2"

Schalter 19: FEHLERKORREKTUR (ECM)

Drücken Sie "1" (JA), wenn Sie Verzerrungen während der Übertragung korrigieren wollen, bevor der Ausdruck bei dem Empfänger ankommt. Dies ist jedoch nur dann möglich, wenn das andere Gerät ebenfalls mit ECM ausgerüstet ist. Drücken Sie "2" (NEIN), um die Funktion zu deaktivieren.

- Werkseitige Einstellung: "1"

Ausdruck von Berichten und Listen

Auf Wunsch kann eine Vielzahl von Listen ausgedruckt werden, die die in das Gerät eingegebenen Einstellungen und Informationen enthalten. Ein Übertragungsbericht kann nach entsprechender Einstellung automatisch ausgegeben werden. Jede Liste und jeder Bericht ist im folgenden beschrieben.

Ausdruck einer Liste

- 1** Drücken Sie die Tasten, die rechts abgebildet sind.
AUSDRUCKE erscheint in der Anzeige.

FUNKTION



2

- 2** Drücken Sie die Taste "#" oder die Taste "✳", bis die gewünschte Liste auf der Anzeige erscheint.



oder



- 3** Drücken Sie die Taste **START**.

START



Aktivitätsbericht

Dieser Bericht zeigt Einzelheiten von bis zu 30 zuletzt durchgeführten Vorgängen. Der Bericht ist in zwei Teile gegliedert: den SENDE-AKTIVITÄTSBERICHT, der Einzelheiten zu den Sendevorgängen darstellt und den EMPFANGS-AKTIVITÄTSBERICHT, der Einzelheiten zu den Empfangsvorgängen zeigt.

- ◆ Wenn sich der Bedienerschalter 18 in Stellung "1" befindet, wird automatisch nach 30 Vorgängen ein Bericht ausgedruckt. (Es ist jedoch jederzeit möglich, einen Bericht manuell auszudrucken.)
- ◆ Sobald der Bericht ausgedruckt ist, werden alle Daten gelöscht. Wenn der automatische Ausdruck deaktiviert ist und der Ausdruck nicht für mehr als 30 Vorgänge ausgeführt wurde, werden die ältesten Daten sukzessive überschrieben, sobald ein Vorgang abgeschlossen ist.

Erläuterung der Kopfzeilen

SENDER/ Die Faxnummer des anderen Geräts, das die Übertragung durchführt.
EMPFÄNGER Wenn das Gegengerät keine Faxnummer einprogrammiert hat, wird der Übertragungsmodus erscheinen (zum Beispiel "G3").

START Die Uhrzeit, wann die Übertragung/der Empfang begonnen hat.

DAUER Dauer der Übertragung/des Empfangs.

SEITEN Anzahl gesendeter oder empfangener Seiten.

ANM. **OK** - Übertragung war fehlerfrei.

AUSFALL - Netzausfall.

PAP. STAU - Probleme mit dem Faxpapier oder dem Original.

KEIN PAP. - Der Empfang wurde abgebrochen, da nicht genügend Faxpapier vorhanden war.

ABBRUCH - Übertragung wurde abgebrochen, weil die Taste **STOP** gedrückt wurde, kein Original im Einzug lag oder die Gegenstelle eine Übertragung mit einer Funktion verlangte, die in dem Faxgerät nicht vorhanden ist.

COME-0 bis COME-14 - Ein Telefonleitungsfehler verhinderte die Übertragung. Erläuterungen zu den Fehlernummern finden Sie in den folgenden Tabellen. Diese sind jedoch in erster Linie für die Servicetechniker bestimmt. Versuchen Sie, die Übertragung zu wiederholen. Fragen Sie ggf. den anderen Teilnehmer, ob das Faxgerät auf der Empfängerseite korrekt funktioniert.

Sendefehler

E-0	Kann Handshake Signal erkennen, hat aber Fehler.
E-1	Kann das Handshake Signal von der Empfängerseite nicht erkennen.
E-2	Leitung während Übertragung unterbrochen.
E-3	Leitung unterbrochen, nachdem die Modemgeschwindigkeit zurückgefallen ist.
E-4	Leitung während der Übertragung eines mehrseitigen Originals unterbrochen.
E-6	Kann das Handshake Signal für die nächste Seite auf der Empfängerseite nicht erkennen.
E-7	Keine Antwort von der Empfängerseite oder "Signal unterbrochen" wird auf der Senderseite empfangen.
E-8	Der Fehler wurde nach der zuvor bestimmten Anzahl von Übertragungswiederholungen nicht korrigiert.
E-11	Ein Fehler ist aufgetreten, nachdem oder während festgestellt wurde, daß der Empfänger nicht empfangsbereit ist.
E-12	Ein Fehler ist unmittelbar nach der Reduzierung der Übertragungsgeschwindigkeit aufgetreten.
E-13	Ein Fehler ist aufgetreten, nachdem die Antwort auf den Befehl zum Beenden der Übertragungswiederholung empfangen wurde.

Empfangsfehler

E-0	Kann Handshake Signal erkennen, aber Handshake Signal hat Fehler.
E-1	Leitung während Empfang unterbrochen.
E-2	Handshake Signal kann von der Senderseite nicht erkannt werden.
E-3	Letztes Handshake Signal kann von der Senderseite nicht erkannt werden.
E-4	Handshake Signal für Folgeseite kann von der Senderseite nicht erkannt werden, nachdem der Modus gewechselt wurde.
E-5	Handshake Signal für Folgeseite kann von der Senderseite nicht erkannt werden.
E-7	Keine Antwort vom Sender oder "Signal unterbrochen" wird vom Empfänger empfangen.
E-8	Ein Fehler ist aufgetreten, nachdem der Empfang aller Seiten abgeschlossen wurde.
E-9	Ein Fehler ist beim Ändern der Auflösung bzw. beim Umschalten Senden/Empfangen aufgetreten.
E-10	Ein Fehler ist aufgetreten, nachdem ein Teil einer Seite oder eine physische Seite empfangen wurde.
E-11	Ein Fehler ist aufgetreten, nachdem oder während der Sender nachgefragt hat, ob das Gerät empfangsbereit ist oder nicht.
E-12	Ein Fehler ist während oder unmittelbar nach der Reduzierung der Übertragungsgeschwindigkeit aufgetreten.
E-13	Ein Fehler ist aufgetreten, nachdem der Befehl zum Beenden der Übertragungswiederholung empfangen wurde.
E-14	Ein Fehler ist aufgetreten, nachdem der Befehl zur Sprechverbindung empfangen wurde.

Timer-Liste

Diese Liste zeigt die Timer Funktionen, die momentan eingestellt wurden.

Tel./Faxnummern-Liste

Diese Liste beinhaltet die Fax- und Telefonnummern, die für die Wählautomatik gespeichert wurden.

Schutzcodeliste

Diese Liste zeigt die Einstellungen, die als Abrufschutz durchgeführt wurden, die in das Gerät eingegebene Senderkennung und ein Muster der Kopfzeile, die auf jeder zu übertragenden Seite ausgedruckt wird (**KOPFZEILE**).

Liste Optionaler Einstellungen

In dieser Liste erscheint der aktuelle Status für die optionalen Einstellungen.

Fremdfaxschutzliste

Diese Liste zeigt die Faxnummern, von denen Sie den Empfang gesperrt haben.

Programm- und Gruppenliste

Der obere Teil dieser Liste zeigt die eingegebenen Programme. Der untere Teil zeigt die Nummern, die unter jeder Gruppentaste gespeichert wurden.

Druckeinstellungsliste

Diese Liste enthält die aktuellen Druckeinstellungen, die mit der Taste **FUNKTION** und der Taste "6" vorgenommen wurden.

Übertragungsbericht

Dieser Bericht wird automatisch nach der Ausführung einer Funktion ausgedruckt, damit Sie das Ergebnis überprüfen können. Ihr Faxgerät ist ab Werk so eingestellt, daß der Bericht nur ausgedruckt wird, wenn ein Fehler auftritt. Sie können die Einstellung so ändern, daß auch unter anderen Bedingungen ein Ausdruck erfolgt. Zu diesem Zweck muß die optionale Einstellung 5 geändert werden, wie in Kapitel 9 beschrieben.

- ◆ Im Übertragungsbericht erscheinen dieselben Kopfzeilen wie im Aktivitätsbericht. Unter "Aktivitätsbericht" in diesem Kapitel finden Sie eine Erläuterung der Kopfzeilen.
- ◆ Der Bericht kann nicht auf Anfrage ausgedruckt werden.

Hilfsliste

Diese Liste zeigt eine Bedienungsübersicht.

- ◆ Drücken Sie auf die Taste **KOPIE/HILFE**, um diese Liste zu erhalten.

Thermokopf des Faxgeräts

Der Druckkopf ist von Zeit zu Zeit zu reinigen, um eine optimale Druckqualität und -leistung zu erzielen. Zum Reinigen des Kopfes, Telefonleitung und Netzkabel abziehen, Abdeckung der Druckereinheit öffnen (Knopf mit der Aufschrift **OPEN** drücken) und die Druckfolie entfernen.

Druckkopf, Rahmen und Walze mit einem weichen feuchten Tuch abwischen, das mit denaturiertem Alkohol getränkt ist.

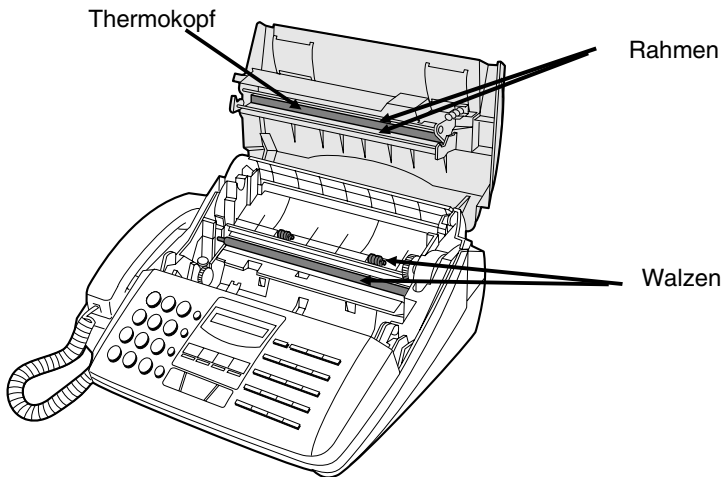
**Achtung!**

- Verwenden Sie zur Reinigung weder Benzin noch Verdüner. Vermeiden Sie es, den Druckkopf mit harten Gegenständen zu berühren.
- Der Kopf kann heiß sein, wenn Ihr Faxgerät gerade eine größere Menge von Faxen empfangen hat. In diesem Fall sollten Sie den Kopf vor der Reinigung abkühlen lassen.

Abtastglas und Papierrollen

Reinigen Sie das Abtastglas und die Walzen regelmäßig, um eine einwandfreie Bildübertragung und saubere Kopien zu gewährleisten. Öffnen Sie das Bedienfeld, indem Sie es an der Vorderkante nach oben ziehen (fassen Sie es an der Markierung "PANEL RELEASE" an), und reinigen Sie die entsprechenden Komponenten, wie unten dargestellt.

Abtastglas, weiße Rückwand und Rollen mit einem Baumwolltuch oder einem weichen Tuch abwischen.

- ◆ Überzeugen Sie sich, daß Schmutz und Flecken (auch Flecken von Korrekturflüssigkeit) entfernt wurden, da diese bei zu übertragenden Bildern und Kopien vertikale Streifen verursachen.

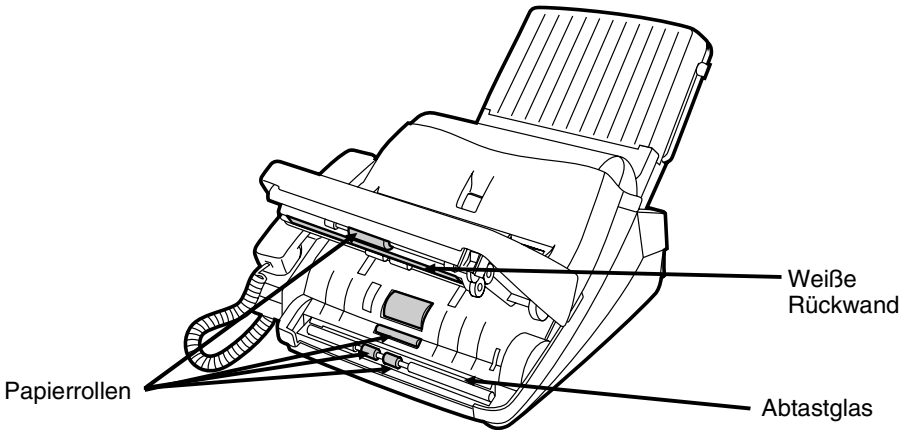

Achtung!

- In der Abbildung wurde das Aufklappen zur Verdeutlichung übertrieben dargestellt. Das Bedienfeld läßt sich nur ca. 2 cm weit öffnen.

Gehäuse

Alle äußeren Teile und Flächen sind mit einem trockenen Tuch abzuwischen.

Achtung!

- Verwenden Sie weder Benzin noch Verdüner. Solche Lösungsmittel können zu Beschädigungen und zu Entfärbung des Geräts führen.

Probleme und Lösungen

Problem	Prüfen und Abhilfe
Nichts erscheint in der Anzeige.	<ul style="list-style-type: none"> • Überzeugen Sie sich, daß das Netzkabel richtig eingesteckt ist. • Andere elektrische Geräte in die Steckdose stecken, um sicherzustellen, daß diese mit Spannung versorgt wird.
Das Faxgerät reagiert auf keinerlei Tastendruck.	<ul style="list-style-type: none"> • Wenn beim Drücken der Tasten kein Signalton ausgegeben wird, Netzstecker ziehen und einige Sekunden später erneut einstecken.
Wählen nicht möglich.	<ul style="list-style-type: none"> • Prüfen, ob der Netzstecker richtig eingesteckt ist. • Sicherstellen, daß das Telefonkabel richtig in die Buchse eingesteckt ist. • Sicherstellen, daß Ihr Faxgerät auf das richtige Wahlverfahren eingestellt ist. Siehe Bedienschalter 6 in Kapitel 9.
Gerät ist eingeschaltet, es findet jedoch keine Übertragung statt.	<ul style="list-style-type: none"> • Sicherstellen, daß das Empfangsgerät Faxpapier hat. • Sicherstellen, daß das Telefonleitungskabel in die Buchse "TEL. LINE", und nicht in die Buchse TEL. SET" eingesteckt wurde. • Befindet sich das andere Gerät in manuellem Empfang ohne daß ein Bediener anwesend ist, kann keine Übertragung stattfinden. • Wenn das Empfangsgerät kein Sharp Modell ist, sicherstellen, daß es G3 kompatibel ist. • Anzeige auf Fehlermeldungen prüfen. • Hörer abnehmen und Wählsignalton prüfen.

Kapitel 12 Störungsbeseitigung

Automatisches Einziehen von Originalen funktioniert nicht (für die Übertragung oder das Kopieren).	<ul style="list-style-type: none">• Format des Originals prüfen (siehe "Übertragbare Originale" in Kapitel 3).
Bei dem Empfänger wird nichts ausgedruckt.	<ul style="list-style-type: none">• Sicherstellen, daß das Original für die Übertragung mit der beschriebenen Seite nach unten im Originaleinzug liegt.• Sicherstellen, daß das Faxpapier im Empfangsgerät richtig eingelegt ist.
Ein verzerrtes Bild wurde beim Empfänger erhalten.	<ul style="list-style-type: none">• Störungen in der Telefonleitung können zu Verzerrungen führen. Versuchen Sie, das Original erneut zu senden.• Machen Sie eine Kopie des Originals mit Ihrem Gerät. Ist die Kopie verzerrt, liegt das Problem bei Ihrem Gerät. Wenn das Problem weiterhin besteht, rufen Sie den Kundendienst an.
Das Gerät ist eingeschaltet, es erfolgt jedoch kein Faxempfang.	<ul style="list-style-type: none">• Sicherstellen, daß das Telefonleitungskabel in die Buchse "TEL. LINE", und nicht in die Buchse TEL. SET" eingesteckt wurde.
Das bedruckte Papier bleibt im Gerät.	<ul style="list-style-type: none">• Überzeugen Sie sich, daß kein Papierstau aufgetreten ist (siehe "Papierstau Beseitigen" in diesem Kapitel).• Überzeugen Sie sich, daß das Papier in dem Gerät richtig eingelegt ist.
Das Druckpapier ist unbeschriftet, wenn Sie versuchen, ein Fax zu empfangen.	<ul style="list-style-type: none">• Sicherstellen, daß das Original richtig in dem Einzug des Sendegeräts liegt.
Der Kontrast des empfangenen Bildes ist zu schwach.	<ul style="list-style-type: none">• Bitten Sie den anderen Teilnehmer, kontraststärkere Originale zu senden. Wenn der Kontrast noch immer zu schwach ist, kann dies an Ihrem Gerät liegen. Machen Sie eine Kopie, um dies zu überprüfen.
Bilder werden verzerrt empfangen.	<ul style="list-style-type: none">• Störungen in der Telefonleitung können zu Verzerrungen führen. Bitten Sie den anderen Teilnehmer, das Original erneut zu senden.• Der Thermokopf ist verschmutzt. Siehe "Thermokopf des Faxgerätes" in Kapitel 11.• Machen Sie eine Kopie mit Ihrem Gerät, wenn diese auch verzerrt ist, liegt das Problem bei Ihrem Gerät. Wenn das Problem andauert, rufen Sie bitte den Kundendienst an.

<p>Empfang/Kopieren ist unterbrochen.</p>	<ul style="list-style-type: none">• Wenn Empfang oder Kopieren während einer langen Zeit erfolgten, kann der Thermokopf überhitzt sein. Gerät abschalten und auskühlen lassen.
<p>Kein Empfang bei Mehrfachabruf.</p>	<ul style="list-style-type: none">• Überzeugen Sie sich, daß Papier vorhanden ist.• Prüfen lassen, ob das andere Gerät auf automatischen Empfang geschaltet ist.• Wenn das Übertragungsgerät einen Abrufschutz hat, sicherstellen, daß Ihre Faxnummer sowohl in Ihr Gerät als auch in das Übertragungsgerät eingegeben wurde.

Nachrichten und Signale

Anzeige der Nachrichten

GERÄT SCHLIESSEN	Die Druckereinheit ist geöffnet. Schließen Sie sie.
ORIGINALSTAU	Originalstau. Siehe den folgenden Abschnitt "Papierstau entfernen".
FAX IM SPEICHER	Eine Fax-Mitteilung wurde in den Speicher empfangen, da die Bildfolie ausgewechselt werden muß, kein Papier mehr vorhanden ist, oder ein Papierstau vorliegt. Das Faxgerät beginnt automatisch mit dem Ausdruck, sobald das Problem behoben ist.
FOLIE ENDE	Die Bildfolie muß eventuell ausgewechselt werden. Kontrollieren Sie die Folie und tauschen Sie sie ggf. aus.
FUNKTIONEN	Die Taste FUNKTION wurde gedrückt.
E	Übertragung oder Empfang nicht erfolgreich. STOP drücken und erneut versuchen.
SPEICHER VOLL	Der Speicher ist voll. Siehe "Speicher" in Kapitel 8.
SPEICHERAUSDRUCK	Das Faxgerät bereitet ein Original für den Speicher vor oder druckt aus dem Speicher.
AUFGEL. WÄHLEN	Die Taste LAUTSPR. wurde gedrückt und das Gerät wartet darauf, daß Sie wählen.
KEIN PAPIER	Das Papiermagazin ist leer.
ÜBERHITZUNG	Der Druckkopf ist überhitzt. Betrieb wieder aufnehmen, nachdem der Druckkopf abgekühlt ist.
PAPIERSTAU	Das Druckpapier staut sich. Siehe den folgenden Abschnitt "Papierstau beseitigen".

Akustische Signale

Dauerton	1 Sekunde	Zeigt das Ende der Übertragung, des Empfangs, oder des Kopierens an.
	3 Sekunden	Zeigt an, daß Übertragung, Empfang, oder Kopiervorgang unvollständig sind.
Kurzer Intervallton	35 Sekunden (0,7 Sekunden ein, 0,3 Sekunden aus)	Zeigt an, daß der Hörer nicht aufgelegt ist.

Papierstau beseitigen

Papierstau eines Originals beseitigen

Wenn ein Dokument während der Übertragung oder beim Kopieren nicht korrekt eingezogen wird, oder wenn ORIGINALSTAU auf der Anzeige erscheint, drücken Sie zunächst die Taste **START**. Wenn das Dokument nicht ausgegeben wird, öffnen Sie das Bedienfeld (an der Vorderkante an der Markierung "PANEL RELEASE" anfassen und nach oben ziehen) und ziehen Sie es vorsichtig heraus.

Papierstau beseitigen (Druckpapier)

- 1 Drücken Sie auf den Knopf mit der Aufschrift **OPEN**, und öffnen Sie die Papierfachabdeckung.
 - **Achtung!** Der Metallstreifen an der Unterseite des Druckkopfes bringt Wärme auf die Druckfolie auf. Dieser kann heiß sein, wenn ein Original gerade gedruckt wurde.

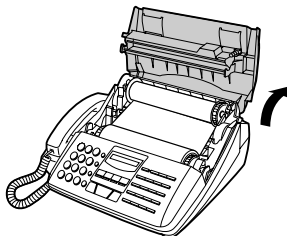
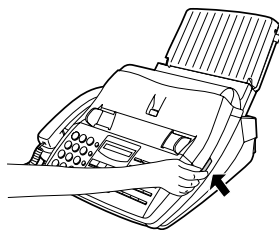
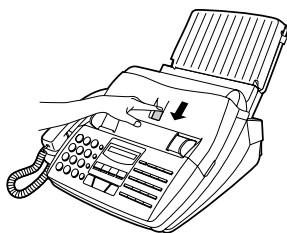

- 2 Nehmen Sie die Druckfolie aus der Druckereinheit und legen Sie sie auf ein Blatt Papier.

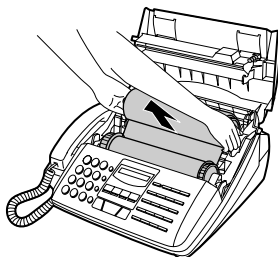

- 3** Ziehen Sie das festgehaltene Papier vorsichtig aus der Druckereinheit.

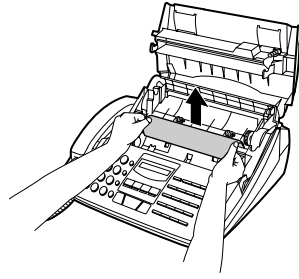

- 4** Legen Sie die Bildfolie wieder ein. Achten Sie darauf, daß der Flansch in den hinteren Schlitz auf der linken Seite der Druckereinheit geführt wird. Außerdem muß das hintere Zahnrad auf der rechten Seite in das Zahnrad darunter greifen.

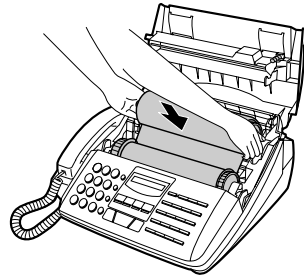

- 5** Wickeln Sie die Folie leicht auf (am Zahnrad auf der rechten Seite der hinteren Spule drehen), damit sie nicht durchhängt. Achten Sie darauf, daß die Folienkanten gleichmäßig auf die Spule gewickelt werden.

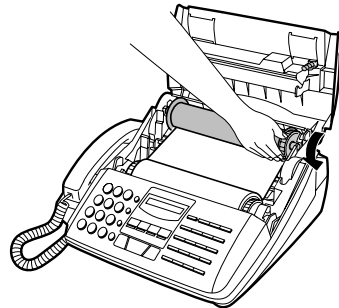

- 6** Schließen Sie die Papierfachabdeckung. Achten Sie darauf, daß diese einrastet.

- **Achtung!** Schließen Sie vorsichtig die Abdeckung, um zu verhindern, daß Sie sich die Finger einklemmen.

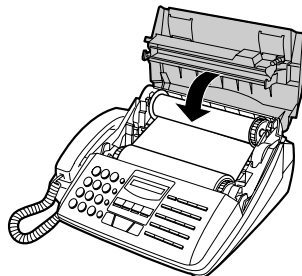

Spezifikationen

Telefonleitung:	Öffentliches Telefonnetz / Nebenstellenanlage
Kompatibilität:	ITU-T (CCITT) G3 Modus
Konfiguration:	Halbduplex-Betrieb, Tischgerät
Speicherkapazität*:	512 KB (ca. 30 durchschnittliche Seiten bei ausgeschalteter ECM Funktion)
Papiervorrat:	200 Blatt
Kompressionsschema:	MH, MR, MMR
Abtastverfahren:	Flachbett-CCD Scanner
Auflösung:	Horizontal: 8 Zeilen/mm Vertikal: Standard — 3,85 Zeilen/mm Fein /Halbton— 7,7 Zeilen/mm Superfein — 15,5 Zeilen/mm
Druckverfahren:	Thermotransferaufzeichnung
Anzeige:	7 x 5 Punkte, 1 Zeile in 16-stelliger Anzeige
Empfangsmodi:	FAX, TEL, TEL/FAX, ANRUF B.
Modemgeschwindigkeit:	9600 Bit/Sek. mit automatischen Rückfall auf 7200, 4800, oder 2400 Bit/Sek.
Übertragungsdauer*:	Ca. 9 Sekunden
Effektive Aufzeichnungsbreite:	210 mm max.
Format Eingangsoriginal:	Automatischer Einzug: Breite — 148 to 216 mm Länge — 128 to 297 mm Manueller Einzug: Breite — 148 to 216 mm Länge — 128 to 1000 mm
Effektive Abtastbreite:	210 mm max.
Automatischer Originaleinzug:	20 Seiten max. (UX-500: 10 Seiten)
Halbton (Graustufen):	64 Stufen (UX-500: 16 Stufen)

* Basierend auf der ITU-T Testvorlage Nr.1 für Standardauflösung mit MMR Kompression, ohne die Zeit für Protokollsignale (d.h. Zeit nur ITU-T, Phase C).

Kontrastregelung:	Automatisch/Dunkel wählbar
Kopierfunktion:	Einzelne/mehrere Kopien/Sortieren von Kopien (99 Kopien/Seite)
Telefonfunktion:	Standard (kann nicht bei Stromausfall benutzt werden)
Geräuschemission:	43 dB(A) Arbeitsplatzbezogener Emissionswert
Versorgungsspannung:	220-230 V Wechselstrom, 50 Hz
Betriebsumgebung des Geräts:	5 - 35°C, 20 to 80% RH
Stromverbrauch:	Bereit: 5 W maximal: 95 W
Abmessungen:	Breite: 365 mm Tiefe: 353 mm Höhe: 193 mm (ohne Zusatzteile)
Gewicht:	ca. 4.7 kg





Bedingt durch fortlaufende technische Verbesserungen behält sich SHARP das Recht vor, das Design und die Spezifikationen ohne vorherige Ankündigung ändern zu können. Die angegebenen Leistungswerte stellen die Nennwerte einer in Serienherstellung produzierten Einheit dar. Geringe Abweichungen bei einzelnen Geräten sind möglich.

Kurzbedienungsanleitung

Hinweis: Optionale Schritte sind mit Punkten umrahmt:



Übertragen von Originalen

Normaler Wählvorgang	Original einlegen → AUFLÖSUNG → → Auf Empfangs- signalton warten →	Hörer abnehmen oder LAUTSPR. START drücken →	Wählen (Zahlentasten drücken) → → Auflegen
Wählen über Tastatur	Original einlegen → AUFLÖSUNG →	Wählen (Zahlentasten drücken) →	START 
Wählen über Zielwahltaste	Original einlegen → AUFLÖSUNG →	2.EBENE →	Zielwahltaste drücken
Wählen über Kurzwahltaste	Original einlegen → AUFLÖSUNG →	KURZWahl  →	Kurzwahlnummer eingeben (2 Zahlen- tasten drücken) → START 
Wahlwiederholung	Original einlegen → AUFLÖSUNG →	WAHLWDH.  →	Auf Empfangs- signalton warten → START 

Kurzbedienungsanleitung

FUNKTION Tasten-Menü

Die folgende Tabelle zeigt die Lage der Funktionen und Einstellungen, auf die durch Drücken der Taste **FUNKTION** zugegriffen werden kann. Zuerst Taste **FUNKTION** drücken, die entsprechende Zifferntaste (siehe Abbildung) und anschließend "#" oder "*" bis die gewünschte Einstellung oder Funktion erscheint.

Anweisungen zu den einzelnen Einstellungen erscheinen in der Anzeige. Bei irgendwelchen Problemen wird auf die ausführlichen Anweisungen in den einzelnen Kapiteln verwiesen, die zu den jeweiligen Funktionen und Einstellungen angegeben sind.

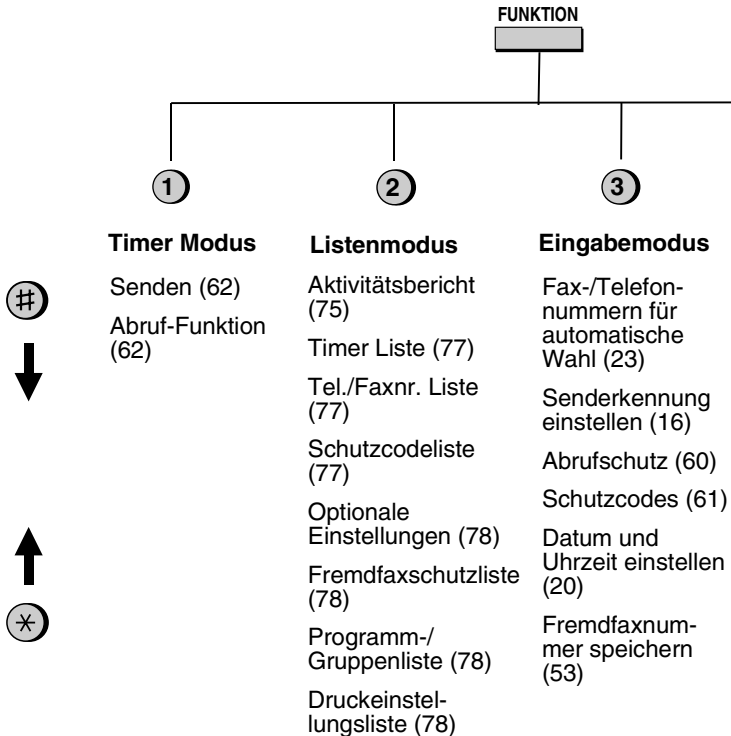

Kurzbedienungsanleitung

4

Optionale Einstellungen

Grundeinstellung:
FEIN (69)

Anzahl der Rufe in
der Empfangsart
FAX (69)

FAX Fernnummer
für die
Weiterleitung einer
Faxübertragung
(70)

Fernempfang (70)
Übertragungsbe-
richt Ausdruck (70)

Wählmodus (70)

Rufdauer des
Pseudoklingelns
(71)

Pausenerkennungs-ECM (74)
zeit (71)

Beginn
Pausenerkennungs-
zeit (71)

Haltezeit (71)
Autom. Empfang
(71)

Sprachwahl (72)

Einstellungen für
Nebenstellen (72
- 73)

Faxsignalempfang
(73)

Fremdfaxnummer
Prüfen (73)

Abruf (73)

Automatisches
Deckblatt (73)

Aktivitätsbericht
(73)

5

Deckblatt

Deckblatt Kopf
(30)

6

Einst. Drucken

Folie
Initialisieren (5)

Abbildungs-
verhältnis beim
Empfang (40)

2 in 1-
Ausdruck (40)

Papiertyp (12)

Kopie
begrenzen (43)

7

Programm-/ Gruppenmodus

Programmmodus
(64)

Gruppenmodus
(25)

SHARP®

SHARP ELECTRONICS (EUROPE) GMBH

Sonninstraße 3, 20097 Hamburg, Germany
Phone: (040) 2376-0

SHARP ELECTRONICS (SCHWEIZ) AG

Langenwiesenstrasse 7, 8108 Dällikon, Switzerland
Phone: (01) 846-6111

SHARP ELECTRONICS GES.M.B.H.

Handelskai 342, 1020 Wien, Austria
Phone: (0222) 72 719-0

SHARP CORPORATION